

IT

SolarGaps Tapparelle con i pannelli solari

MANUALE D'ISTRUZIONI



Gentile cliente!

La società SolarGaps, Le è grata per la Sua scelta!

I nostri specialisti usufruiscono dell'inestimabile esperienza lavorativa e delle tecnologie innovative, al fine di farle arrivare, tramite l'utilizzo del nostro prodotto, ad utilizzare in modo efficace l'energia solare.

L'impresa garantisce il controllo della qualità in ogni fase della produzione: a partire dalla formazione della documentazione progettuale, controllo iniziale dei materiali di base e delle aggiunte, fino al - controllo in uscita del prodotto completato per la successiva trasporto.

In tutte le operazioni sono partecipi i specialisti altamente qualificati.

Le chiediamo di approfondire attentamente questo manuale, prima di installare ed utilizzare il prodotto.

**PUÒ ESSERE CERTO DELL'ALTISSIMA QUALITÀ
DEI PRODOTTI DELLA SOCIETÀ SOLARGAPS!**

INDICE

1.	Finalità ed area di applicazione	4
2.	Riferimenti normativi	4
3.	Caratteristiche tecniche e gamma dei modelli	5
4.	Completezza della consegna	6
5.	Descrizione del prodotto e le funzionalità	6
6.	Precondizioni dell'installazione	8
7.	Installazione del prodotto	11
8.	Lavori di avviamento e regolazione	15
9.	Collaudo del prodotto	16
10.	Istruzioni per l'applicazione per gli apparecchi mobili	17
11.	Regole di trasporto	29
12.	Regole di conservazione	29
13.	Istruzioni di sicurezza	30
14.	Misure per la sicurezza antincendio	30
15.	Termini per l'utilizzo e vita utile del prodotto	31
16.	Manutenzione	31
17.	Motivi dei possibili guasti e le possibili soluzioni	31
18.	Obblighi di garanzia	32

ALLEGATI:



1.	Scheda di garanzia	34
2.	Dichiarazione di conformità	35
3.	Dichiarazione delle caratteristiche di produzione	36

1. FINALITÀ ED AREA DI APPLICAZIONE

Il sistema delle tapparelle con gli elementi solari SolarGaps (sucessivamente indicate come TAPPARELLE) – sono delle tapparelle “intelligenti”, create sulla base degli elementi fotovoltaici incorporati, i quali generano l'energia elettrica, che può essere utilizzata per alimentare i suoi dispositivi, per l'accumulo della stessa nelle batterie e/o rivendita dell'eccesso dell'energia al proprio fornitore. Le tapparelle SolarGaps sono capaci di seguire automaticamente il movimento solare durante tutto l'arco della giornata. Regolando di conseguenza la propria posizione, garantendo, pertanto, l'angolazione ottimale per la canalizzazione della luce solare e la produzione massimale dell'energia solare, ai fini di alimentare i dispositivi presenti nella sua abitazione oppure ufficio. Le tapparelle SolarGaps vengono installate sulla finestra (all'interno oppure all'esterno dell'appartamento, edificio o ufficio) e sono capaci di generare fino a 100 W all'ora per 1 mq di superficie della finestra. Il che acconsente di alimentare circa 30 lampadine a LED oppure tre MacBook.

 **ATTENZIONE!** Prima di iniziare l'installazione (il montaggio) e l'utilizzo del prodotto, prendete conoscenza delle parti indicate in questo manuale.

 Il montaggio, la manutenzione tecnica e la riparazione del prodotto devono essere eseguiti, soltanto da parte delle società, organizzazioni, le quali hanno il permesso (la licenza) per effettuare tali lavori, oppure dai specialisti, possessori del certificato inerente.

  **É VIETATO!** Eseguire qualsiasi tipo di lavoro o manutenzione e/o riparazione del prodotto senza la disconnessione di quest'ultimo dalla rete elettrica.

 La società SolarGaps opera, continuamente, ai fini di perfezionare il prodotto, pertanto alla sua costruzione, possono essere aggiunte alcune modifiche, non ancora indicate in questo documento. Questi sicuramente saranno tali da migliorare le sue prestazioni tecniche, design e la sicurezza durante l'utilizzo dell'applicazione.

2. RIFERIMENTI NORMATIVI

EN 13561:2015 Tende esterne e tendoni - Requisiti prestazionali compresa la sicurezza;

EN 13659:2015 Chiusure oscuranti e tende alla veneziana esterne - Requisiti prestazionali compresa la sicurezza;

EN 60335-1:2012 Apparecchi elettrici d'uso domestico e similare – Sicurezza – Parte 1: Norme generali;

EN 60335-2-97:2006 Apparecchi elettrici d'uso domestico e similare – Sicurezza – Parte 2-97: Norme particolari per motori di movimentazione per tapparelle, tende per esterno, tende e apparecchiature avvolgibili simili;

EN 61000-3-2:2014 Compatibilità elettromagnetica (EMC) — parte 3- 2: Limiti — Limiti per le emissioni di corrente armonica (apparecchiature con corrente di ingresso ≤ 16 A per fase);

EN 61000-3-3:2013 Compatibilità elettromagnetica (EMC) — parte 3- 3: Limiti - Limitazione delle variazioni di tensioni, fluttuazioni di tensione e del flicker in sistemi di alimentazione in bassa tensione per apparecchiature con corrente nominale ≤ 16 A per fase e non soggette ad allacciamento su condizione;

EN 55014-1:2006 Compatibilità elettromagnetica — Prescrizioni per gli elettrodomestici, gli utensili elettrici e gli apparecchi similari — parte 1: Emissione;

EN 55014-2:1997 Compatibilità elettromagnetica — Requisiti di immunità per gli elettrodomestici, gli utensili elettrici e gli apparecchi similari — Parte 2: Immunità;

3. CARATTERISTICHE TECNICHE E GAMMA DEI MODELLI

3.1 LE TAPPARELLE sono elaborate e prodotte secondo la normativa EN 13561. Le importanti caratteristiche di base sono illustrate nella tabella 1.

Denominazione del parametro	Valore
Generazione d'energia elettrica*: <ul style="list-style-type: none"> - Tensione, V - Frequenza, Hz - Conducibilità termica, W/mq, non meno di - Efficienza energetica, % non meno di 	<ul style="list-style-type: none"> - ~230 e 110±10% - 50 oppure 60±1 - 70 - 19
Correzione dell'angolo d'inclinazione delle lamelle: <ul style="list-style-type: none"> - Gamma di regolazione dell'angolazione, in gradi - L'applicazione specializzata per gli apparecchi mobili 	<ul style="list-style-type: none"> - Da 70 fino a -30 - SolarGaps
Rete elettrica: <ul style="list-style-type: none"> - Tensione, V - Frequenza, Hz - Consumo energetico nominale, W 	<ul style="list-style-type: none"> - 207-244 e 110 - 50 oppure 60±1 - Da 90 fino a 300
Condizioni d'utilizzo: <ul style="list-style-type: none"> - Temperatura di funzionamento, °C - Categoria di prestazione climatica - Resistenza all'impatto 	<ul style="list-style-type: none"> - Da -20 fino a +65 - Regioni con climi temperati e freddi - Gruppo M3
Indice di affidabilità: <ul style="list-style-type: none"> - Tempo medio tra i guasti, in ore, min. - Durata media di servizio totale, in anni, min. 	<ul style="list-style-type: none"> - 20 000 - 10
Peso specifico medio, kg/mq	10±1



Annotazioni:

* - dipende dall'intensità della luce solare

- Il consumo dell'energia, durante il funzionamento della motrice elettrica, utilizzata per la regolazione delle posizioni delle lamelle, dipende dalla potenza del motore installato. Riguarda anche il carico operativo e le dimensioni del prodotto ordinato (quantità delle lamelle e la loro lunghezza).

3.2

Gamma dei modelli delle TAPPARELLE:

SGVIC80-6-W-(WxH)(color)(QM); SGVIC80-10-W-(WxH)(color)(QM);

SGVIC80-20-W-(WxH)(color)(QM); SGVIC80-6-R-(WxH)(color)(QM);

SGVIC80-10-R-(WxH)(color)(QM); SGVIC80-20-R-(WxH)(color)(QM);

Esempio di contrassegno delle tapparelle con i pannelli solari

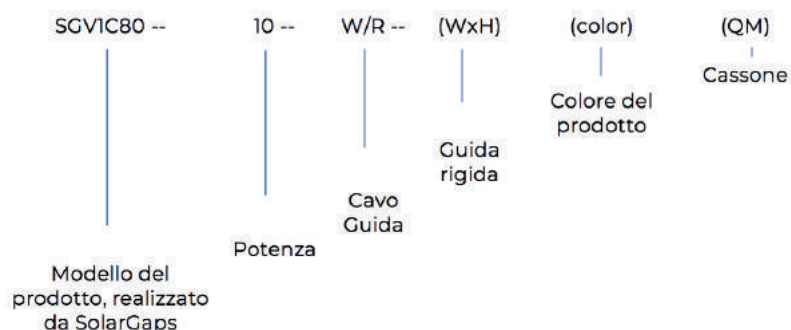

4. COMPLETEZZA DELLA CONSEGNA

- TAPPARELLE con i pannelli solari SolarGaps -1 kit
- Manuale d'uso -1 pz.
- Confezione -1 pz.

5. PRODUCT DESCRIPTION AND OPERATING PRINCIPLE

5.1. Descrizione del prodotto:

- 1 – Posizionato all'interno del cassone: il rullo con la motrice elettrica, i meccanismi e l'unità di controllo;
- 2 – Staffe a funghetto;
- 3 – Guide laterali;
- 4 – Lamelle con i pannelli solari ed i cursori direzionali;
- 5 – Cinghie "Scaletta" (2 pz.) – per la regolazione dell'angolazione delle lamelle con i pannelli solari;
- 6 – Le cinghie (2 pz.), le quali attraversano le fessure nelle lamelle con i pannelli solari e garantiscono di sollevare/abbassare la costruzione;
- 7 – Barra inferiore – per il fissaggio dei cavi e delle cinghie.

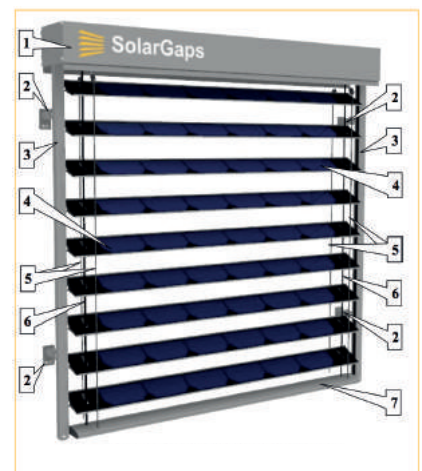

5.2. Main elements of the B5.2

I componenti principali delle TAPPARELLE:

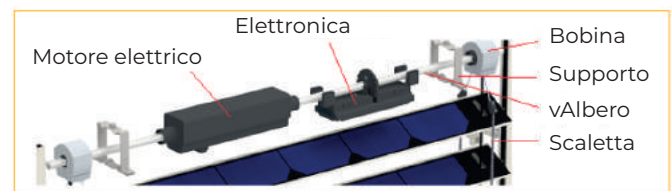

5.2.1. Le lamelle, sulle quali sono fissati i pannelli solari, che svolgono la funzione della trasformazione energetica solare nell'energia elettrica continua. La quantità e la lunghezza delle lamelle dipendono dalle dimensioni delle TAPPARELLE ordinate.

Rapp 5.3. Lamelle



5.2.2. Il meccanismo per il sollevamento/abbassamento e la variazione dell'angolo di inclinazione delle lamelle con i pannelli solari - viene fissato sul rullo sotto il cassone. Comprende la motrice elettrica (il motore), l'albero ed i supporti (la quantità dipende dalla lunghezza delle lamelle; minimo 2 pz.)

Rapp 5.4. Motrice elettrica



5.2.3. Le guide laterali (2 pz.) garantiscono la libera circolazione delle lamelle con i pannelli solari durante l'utilizzo

Rapp 5.5 Le guide laterali



5.2.4. La elettronica incorporata nella cornice, riceve i comandi dallo smartphone, tramite l'applicazione ufficiale, gestendo in questo modo la mottrice elettrica delle TAPPARELLE. Controllando, allo stesso tempo, la tensione dei pannelli solari, l'accumulo ed il consumo dell'energia elettrica, per gli altri dispositivi nel circuito elettrico.

Rapp. 5.6 L'elettronica

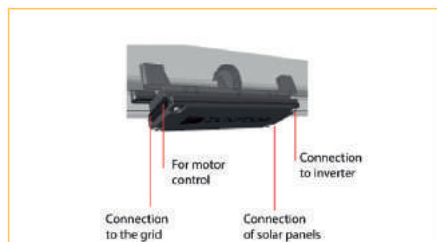

5.2.5. L'invertitore garantisce la trasformazione dell'energia elettrica generata dalla corrente continua, nella corrente alternata (~230 V 50 Hz) oppure (~110 V 60 Hz) per l'alimentazione della maggioranza degli elettrodomestici. Inoltre, in caso di necessità permette di collegare, in aggiunta, a questi dispositivi una rete elettrica esterna, oppure il contrario – trasferire l'energia generata in eccesso alla rete, il che permetterà di ottenere la ricompensa prevista dalla legge. Dal QM della cornice è esposto il cavo per la connessione dell'invertitore.

5.2.6. La batteria, aggiungibile alla configurazione delle TAPPARELLE, permetterà di ottimizzare l'alimentazione elettrica dell'abitazione, redistribuendo l'accumulo ed il consumo dell'energia elettrica.

i LE TAPPARELLE sono controllabili tramite il WiFi, con l'utilizzo dell'applicazione specifica per lo smartphone. Automaticamente correggono l'inclinazione delle lamelle con i pannelli solari, seguendo il motto solare, con l'obiettivo di ottenere la ottimale generazione dell'energia elettrica.

6. PRECONDIZIONI DELL'INSTALLAZIONE

ATTENZIONE! Prima di iniziare i lavori di installazione (montaggio), lavori di avviamento e regolazione, i quali precedono l'utilizzo delle TAPPARELLE, raccomandiamo di prendere conoscenza del manuale d'uso.

6.1. Raccomandiamo di installare le TAPPARELLE all'esterno dell'edificio, in corrispondenza delle finestre o altri fori di passaggio della luce solare. Soltanto, in queste condizioni e con la necessaria inclinazione dell'angolo delle lamelle, le TAPPARELLE permettono di realizzare al meglio le proprie prestazioni.

- Protezione dai raggi solari diretti, ancor prima, che questi entrino nell'ambiente;

- Trasformazione dell'energia dei raggi solari in energia elettrica, per il successivo consumo della stessa, con un moderato oscuramento dell'ambiente stesso.

Premessa la consulenza con i specialisti nelle questioni legate alla compatibilità dei prodotti di svariati produttori. Le TAPPARELLE sono facilmente integrabili al sistema unico della "Casa intelligente", nella quale i svariati processi domestici sono automatizzati e gestiti dai processori centrali, come Google Home oppure Amazon Alexa.

Raccomandiamo all'acquirente ancor durante il processo di compra-vendita delle TAPPARELLE (prima dell'esecuzione delle operazioni di montaggio del prodotto) di:

- assicurarsi, che l'imballaggio di trasporto non sia danneggiato esternamente;

- accuratamente togliere il materiale d'imballaggio, per non danneggiare i componenti delle TAPPARELLE;

- controllare la conformità del modello ricevuto al Suo ordine;

- verificare la completezza del prodotto;

- assicurarsi, che la scheda di garanzia sia debitamente compilata, senza correzioni, munita della data di vendita, del timbro della organizzazione commerciale e della firma del rivenditore;

- assicurarsi della presenza del documento certificante la compra-vendita delle TAPPARELLE;

- indicare gli eventuali guasti, discrepanze e componenti persi delle TAPPARELLE nella ricevuta di ricezione e nella fattura di trasporto;

- in eventuale caso sia presente qualche tipo di discrepanza e/o violazione - registrate il reclamo presso la compagnia di trasporto. Eventualmente il prodotto sia stato ricevuto presso il distributore, presentare il reclamo direttamente al distributore.

ANNOTAZIONE: il produttore, dopo l'installazione delle TAPPARELLE, non accetta i reclami sull'incompletezza e sui guasti meccanici del prodotto, come anche sull'assenza della documentazione sopraindicata oppure della loro compilazione corretta e chiara.



ATTENZIONE: le TAPPARELLE devono essere installate, secondo le norme legali e di costruzione/fissaggio (delle tapparelle da installazione esterna) vigenti nel vostro paese.

La costruzione, come anche i materiali e le componenti utilizzate per l'installazione, non escludono il fissaggio e l'utilizzo delle TAPPARELLE all'interno degli ambienti.



AVVERTIMENTO! Tra le parti delle TAPPARELLE sono presenti componenti, che sono alimentati dall'energia elettrica (~230W 50 Hz e ~100W 60Hz), oppure la generano. Pertanto, l'installazione e la connessione alla rete elettrica deve essere eseguita con il coinvolgimento di un'elettricista qualificato, che ha il permesso di eseguire tali lavori.

6.2. Raccomandiamo all'Acquirente di considerare i seguenti fattori, prima di eseguire le operazioni di montaggio del prodotto:

6.2.1. Nel caso delle costruzioni nuove è auspicabile introdurre, in anticipo, nei progetti l'installazione delle TAPPARELLE. In questo modo tutte le questioni legate al montaggio ed alla messa in funzione saranno risolte con il costruttore, in base all'accordo richiedente-acquirente del nostro prodotto.

6.2.2. Qualora l'edificio sia già esistente, consigliamo di affidare l'installazione delle TAPPARELLE alle ditte, aventi il permesso (la licenza) per l'esecuzione di tali lavori (incluso ad alta quota), oppure dei specialisti, che hanno il certificato opportuno.

6.2.3. Qualora l'Acquirente voglia montare le TAPPARELLE ed eseguire i lavori di installazione ed avviamento personalmente, avrà bisogno delle seguenti doti:

- avere le competenze per utilizzare i strumenti adeguati;
- avere l'esperienza personale di lavori ad alta quota ed i strumenti necessari;
- assicurarsi le condizioni climatiche favorevoli (la temperatura, l'umidità, la pioggia, la neve, il vento, livello di polveri, fumi, illuminazione naturale ed altro)

⚠ AVVERTIMENTO!

- Tutti i rischi durante il montaggio e le operazioni di avviamento eseguite personalmente da parte dall'Acquirente sono a suo carico, il produttore e/o il distributore non avranno alcuna responsabilità.
- Il fissaggio o altri errori di montaggio, specialmente nelle condizioni particolarmente influenzate dai fattori esterni (il ghiaccio, le vibrazioni ecc.), possono causare la precipitazione del prodotto e, come conseguenza, infliggere danni ai beni, alla salute o alla vita delle persone e degli animali.

6.3. L'Acquirente/consumatore deve scegliere il tipo di montaggio delle TAPPARELLE, ancor prima di fare l'ordine del modello di prodotto, in quanto questo è legato alle dimensioni delle TAPPARELLE. Esistono principalmente le successive opzioni di montaggio del prodotto:

6.3.1.

Se l'edificio è già costruito, le TAPPARELLE possono essere montate in sovrapposizione sulla facciata, ossia:

- Le guide laterali vengono fissate ai lati del vano della finestra;
 - Il cassone viene fissato al di sopra del vano della finestra;
- Tale metodo è semplice nell'attuazione, ma è più vulnerabile (fattori climatici, vandalismo)

6.3.2. Qualora le TAPPARELLE vengono installate all'interno del vano della finestra, si perde la superficie utile della finestra, la quale fa passare la luce, a causa della chiusura di quest ultima con il cassone. Inoltre, lo stesso cassone con il meccanismo e le guide laterali saranno visibili dall'interno. Nonostante ciò questo tipo di montaggio è più resistente ai fattori esterni.

6.4. Il prerequisito importante per il montaggio, con un costo minimo, è una preparazione qualitativa dell'inquadratura del vano della finestra, per l'installazione delle TAPPARELLE, cioè:

- la carcassa della finestra deve essere di forma rettangolare;
- la superficie dell'area inquadrata deve essere liscia e diritta, senza l'afflusso della soluzione di gesso e crepe;
- le deviazioni dei piani in confronto alla superficie di lavoro, verticale ed orizzontale - non devono superare i 1,5mm/m in totale e non più di 5mm. La differenza tra le diagonali - non più di 5mm.

ANNOTAZIONI:

- Per le misurazioni precise utilizzate il metro a nastro e misurate le grandezze in millimetri. Misurate sia l'altezza, sia la larghezza.
- Misurate ogni finestra, in quanto possono essere di poco diverse tra loro.
- Non prendete le misurazioni dal progetto dell'edificio, visto che possono essere imprecise.
- Decidete, se volete, che le TAPPARELLE siano installate come Overhung (al di fuori del vano della finestra) oppure come Innerhung (all'interno del vano della finestra)

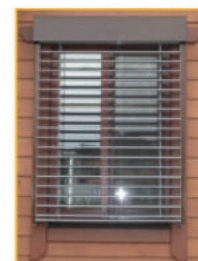

Overhung

Innerhung

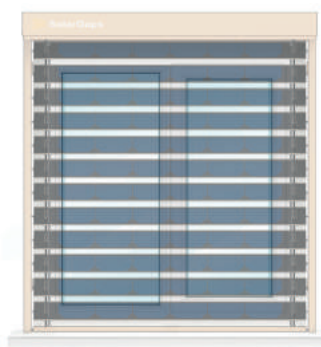

6.5. La misurazione per Innerhug (le TAPPARELLE all'interno del vano della finestra). Se avete l'intenzione di fissare/appendere le tapparelle all'interno del vano della finestra, dovete misurare la parte interna del vano-finestra (le misure del vano-finestra, le quali sono l'altezza e la larghezza precisa della finestra).

H – Misurate la larghezza del vano della finestra dalla parete alla parete in tre punti

- Segnate la misura della larghezza più piccola

V – Misurate l'altezza dalla parte alta del vano della finestra fino al davanzale in tre punti

- Segnate la misura dell'altezza più piccola

T - Tolleranza da prendere in considerazione quando si misura la larghezza. Non deve essere minore a 7mm.

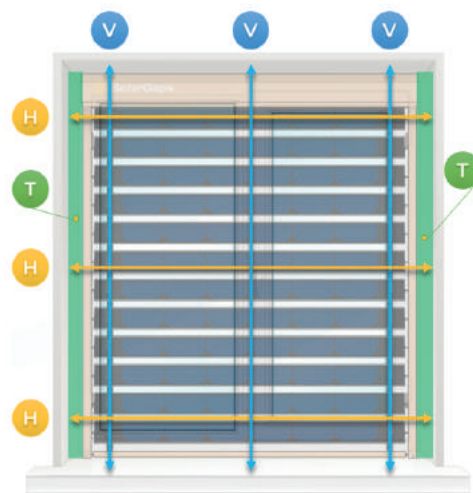

6.6. La misurazione per Overhung (le TAPPARELLE più grandi del vano della finestra).

Attenetevi alle istruzioni, se avete le architravi sulle finestre.

H – Misurate la larghezza dal bordo dell'architrave fino al lato opposto dell'architrave

V – Misurate l'altezza dal punto più alto dell'architrave fino al posto, dove volete, che finiscano le TAPPARELLE nella parte bassa.

- Segnate le misure

Se non avete l'architrave, eseguite i seguenti passi,

H – Misurate la larghezza da un lato del vano della finestra fino all'altro lato.

V – Misurate l'altezza dalla parte più alta del vano della finestra fino al posto, dove volete che finiscano le TAPPARELLE nella parte più bassa.

- Segnate le misure

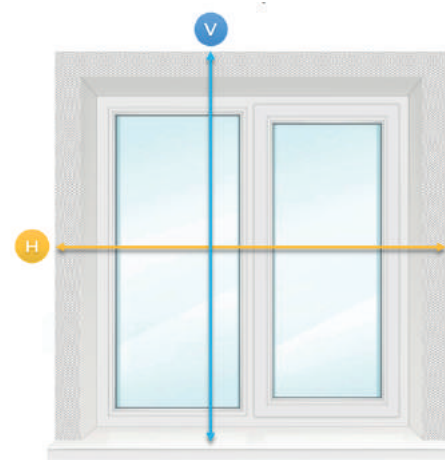

Se non avete l'architrave, eseguite i seguenti passi,

H – Misurate la larghezza da un lato del vano della finestra fino all'altro lato.

V – Misurate l'altezza dalla parte più alta del vano della finestra fino al posto, dove volete che finiscano le TAPPARELLE nella parte più bassa.

- Segnate le misure

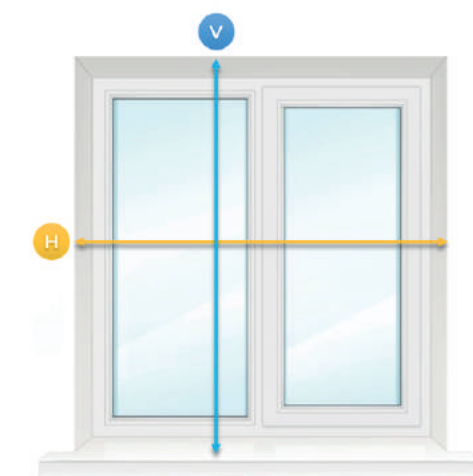

ANNOTAZIONI:

Prendete in considerazione i diversi tipi delle tapparelle. Per garantire la massima riservatezza ed il minimo utilizzo dell'elettricità, è consigliato far coprire dalle TAPPARELLE sia la parte sottostante, che quella su entrambi i lati del vano della finestra.

ATTENZIONE!

È obbligatorio indicare, durante l'ordine, il tipo di montaggio delle TAPPARELLE per il quale sono state prese le misurazioni.

7. INSTALLAZIONE DEL PRODOTTO

7.1. La sequenza generale delle operazioni per l'installazione delle TAPPARELLE:

- Installare e fissare la cornice sulle staffe-agganci, nella quale all'interno è fissato, in modo sicuro, il cassone con la motrice elettrica, i meccanismi e la centralina;
- inserire nelle canaline delle guide laterali i rulli guide delle lamelle con i pannelli solari;
- Installare e fissare le guide laterali, utilizzando le staffe a funghetto;
- Creare le fessure per i cavi elettrici;
- Installare internamente e fissare in modo corretto l'inverter e la batteria, qualora quest'ultima è aggiunta al kit delle TAPPARELLE;
- Eseguire i collegamenti elettrici secondo le norme vigenti.



AVVERTENZE! Il montaggio deve essere eseguito, considerando le caratteristiche dei materiali delle pareti dell'edificio, nel quale vengono installate le TAPPARELLE, ed anche della costruzione e dei materiali della finestra, se vi è la necessità di installare il prodotto all'interno del vano della finestra. Pertanto, è importante utilizzare i strumenti ed gli elementi di fissaggio (le ancore, i tasselli, le viti ecc.) appropriati, resistenti alle corrosioni ed ai fattori climatici esterni, per assicurare un montaggio solido del prodotto nelle condizioni operative.

7.2. Il montaggio della cornice con il cassone, nel quale vi è la motrice elettrica, i meccanismi e la centralina, devono essere eseguiti nel seguente modo:

/Immagine/

7.2.1. Contrassegnare, sulla superficie lavorativa preparata, i posti per i fori per il fissaggio delle staffe-agganci, considerando le richieste per l'uniformità di posizionamento delle stesse, garantendo il posizionamento orizzontale del cassone e della cornice.

7.2.2. Creare i fori per il fissaggio delle staffe-agganci a secondo dal luogo, dove verrà posizionato il prodotto, cioè:

- per i muri in cemento, pietra, mattoni - Ø 8mm, con il trapano a percussione per l'ancora, per esempio REDIBOLT-N; Ancora 8x120/M6/75 dado acciaio zincato giallo, o equivalente;
- per i muri in calcestruzzo - Ø 6mm, con il trapano per il manicotto di ancoraggio, il quale viene utilizzato con la vite, per esempio TGS ancora

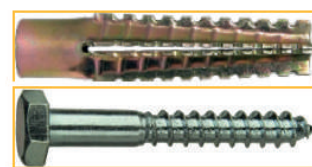
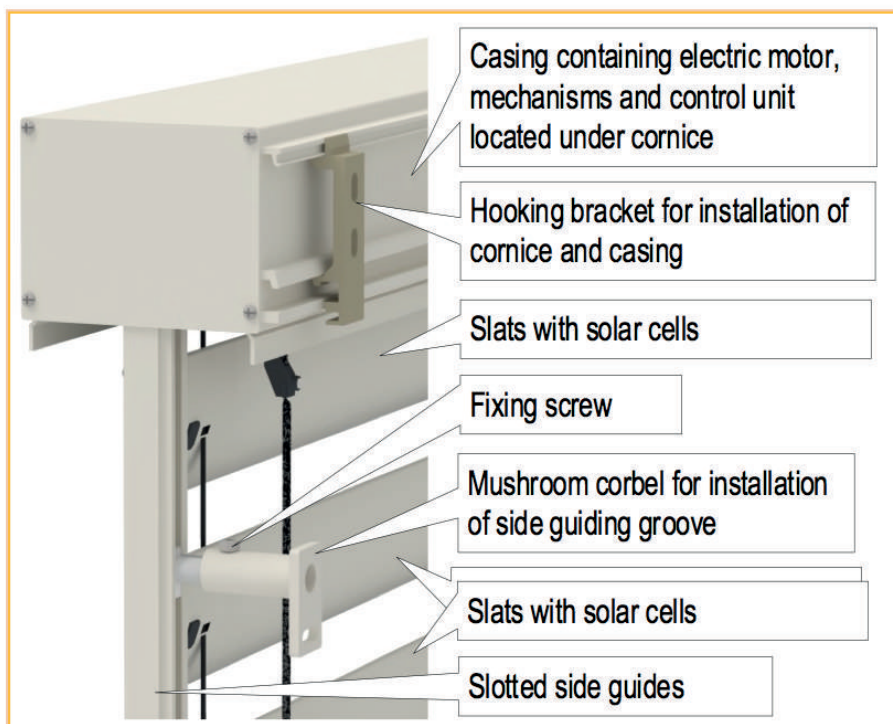

8x60/5,0-6,0 in acciaio zincato giallo e DIN571 Vite 6,0x100, oppure una combinazione equivalente dei mezzi di fissaggio al materiale in questione;

- per le pareti in legno - Ø 4mm, con il trapano per la vite in acciaio inossidabile, per esempio DIN571 Vite 6,0x100 per i gruppi 6 A2 su legno, o equivalenti;
- per gli infissi metallici delle finestre - utilizzare, senza creare i fori, la vite autoforante, di acciaio inossidabile, per esempio, TEX-Him Vite 6,3x38 C1 ISO 15480, o equivalenti.

7.2.3. Fissare le staffe-agganci alla superficie di lavoro con i mezzi di fissaggio appropriati (ancora, vite) secondo il p. 7.3.2 di questo manuale.

Immagine a destra:

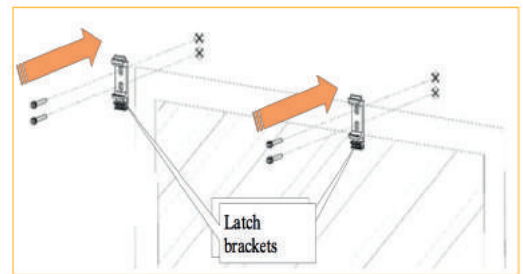

7.2.4. Attaccare la cornice con il cassone sulle staffe-agganci prefissate. Immagine a sinistra

AVVERTENZE: le TAPPARELLE sono dotate di cassone ad alta resistenza, con il profilo in alluminio estruso e di cornice in lega, la quale è anche ad alta resistenza. Pertanto il montaggio del prodotto è semplificato, in quanto le staffe-agganci possono essere fissate sulla parete o sul infisso della finestra, come vi è più comodo.

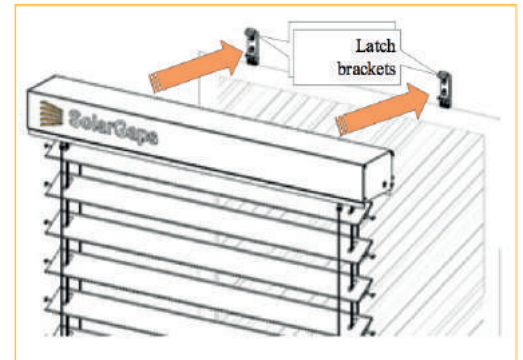

7.3. Le guide laterali devono essere montate in seguente modo:

7.3.1. Contrassegnare sulla superficie di lavoro i posti di posizionamento delle staffe a funghetto, considerando i requisiti:

- spazio dal bordo della guida 100mm;
- il posizionamento uniforme delle staffe;
- la posizione verticale delle guide.

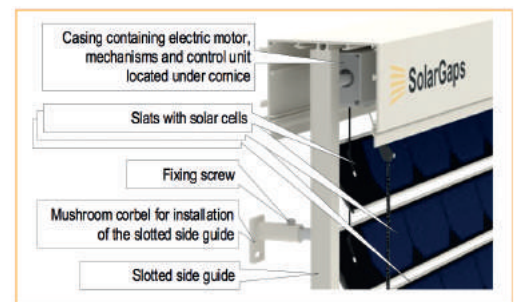

7.3.2. Creare i fori per le staffe a funghetto, analogamente a come indicato nel p. 7.2.3. di questo manuale.

7.3.3. Fissare le staffe a funghetto sulla superficie di lavoro secondo i metodi di fissaggio (ancora, vite) allo stesso modo come indicato nel p.7.2.3 di questo manuale.

Immagine a destra: /immagine/

7.3.4. Inserire nelle guide laterali i rulli guide delle lamelle con gli elementi solari in modo da assicurare il libero movimento delle lamelle nelle condizioni d'utilizzo.

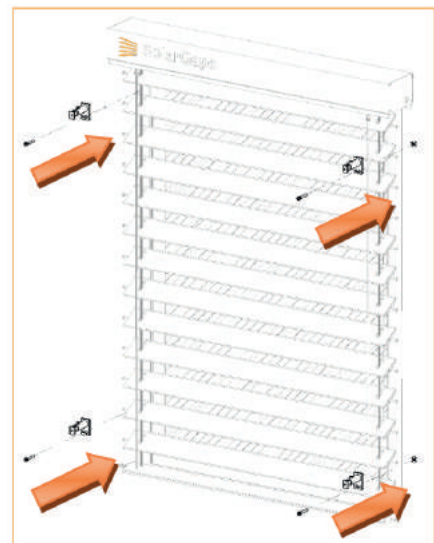

7.3.5. Inserire la testa delle staffe a funghetto nelle slot per esse progettate, sulle guide laterali e fissare quest'ultimi sulle staffe a funghetto predette, utilizzando le viti di fissaggio.

Immagine a sinistra.

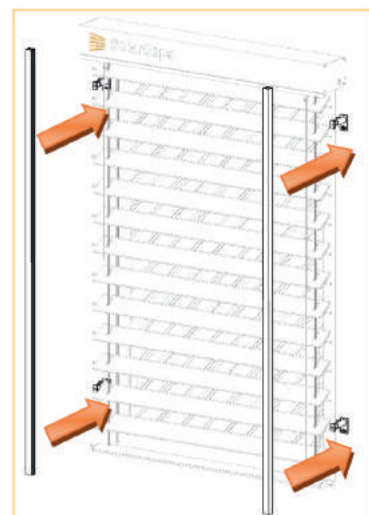

AVVERTENZE:

Le guide laterali, che sono realizzate in profilo d'alluminio, il quale ha delle canaline per assicurare lo scorrimento facilitato dei rulli delle lamelle con gli elementi solari, devono essere installate con i tappi verso il basso.

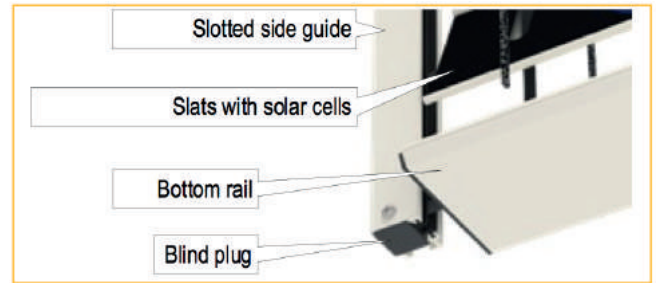

7.4. Connettere le TAPPARELLE alla rete elettrica, all'inverter ed alla batteria (se di quest'ultima è completato il kit delle TAPPARELLE), in questo modo ed in tale sequenza:

7.4.1. Segnare sulla superficie di lavoro la fessura predisposta ai cavi elettrici per la loro introduzione all'interno del locale, dove devono essere presenti:

- le prese per la connessione delle TAPPARELLE alla rete elettrica;
- l'inverter dal kit del prodotto;
- batteria, se di quest'ultima è completato il kit delle TAPPARELLE.

7.4.2. Creare un foro di \varnothing 8-10mm per i cavi elettrici, nello stesso modo come è indicato nel p. 7.2.2 di questo manuale.

7.4.3. Introdurre i cavi elettrici sopraindicati nel locale.

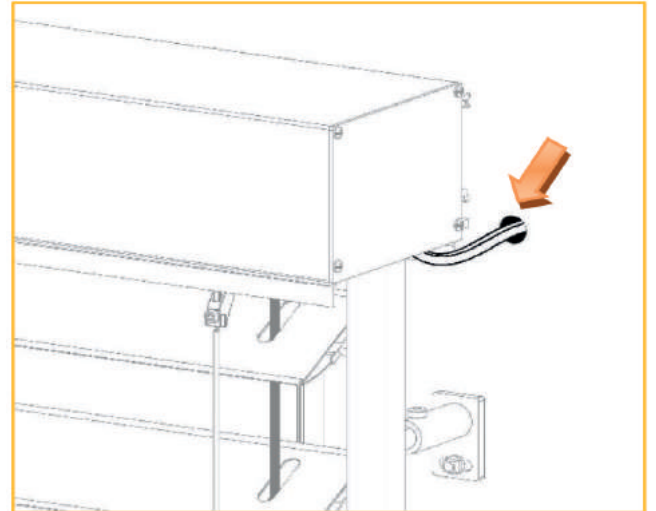

7.4.4. Collegare il cavo elettrico dal motore alla presa, dal kit del prodotto, come illustrato sull'immagine sulla destra.

7.4.5. Collegare il cavo elettrico ai convertitori dell'inverter dal kit del prodotto, in successiva sequenza:

- Sguainare le estremità dei cavi dall'isolante.
- Inserire il connettore elettrico (pin) "plug" all'estremità sguainata del cavo.
- Stringere il connettore con lo strumento.
- Inserire con forza il corpo del connettore "Plug" sul connettore elettrico fino al click caratteristico. Assicurarsi che il pin è saldamente fissato all'interno dell'involucro.

- Inserire il connettore (pin) "socket" all'estremità sguainata del cavo.
- Stringere il connettore con lo strumento.
- Inserire con forza il corpo del connettore (pin) "socket" sul connettore elettrico fino al click caratteristico. Assicurarsi che il pin è saldamente fissato all'interno dell'involucro.
- Inserire la copertura sull'involucro ed avvitare con forza.

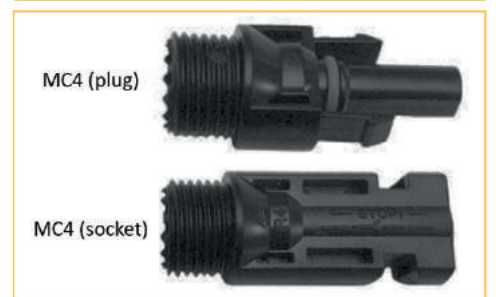
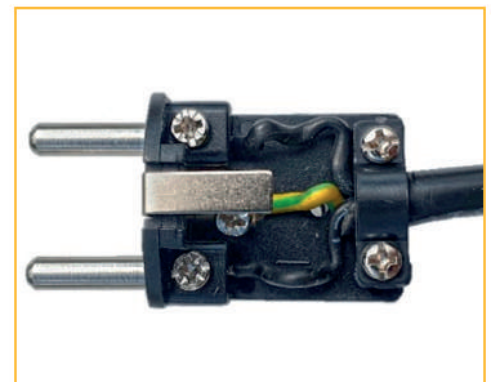

MC4 (plug)

MC4 (socket)



- Inserire, sui fili con i connettori, il tubo termoretraibile di diametro adeguato (diametro 5mm.)
- Sul cavo, al quale sarà collegato il connettore MC4, inserire il tubo termoretraibile con la colla di diametro adeguato (diametro 9,5mm).



Saldare il conettore “plug” (con l’indicazione “+” sull’involucro) alle anime nude con l’indicazione “2” sull’isolante. Saldare il conettore “socket” (con l’indicazione “-” sull’involucro) alle anime nude con l’indicazione “1” sull’isolante. Inserire i tubi termoretraibili sui punti di saldatura e scaldare con il fono. Inserire il tubo termoretraibile (con il diametro 9,5mm) sui punti di saldatura (per migliorare l’aspetto esteriore) e scaldare di nuovo con il fono.



7.4.6. Installare e fissare, in modo appropriato, all’interno del locale l’inverter e la batteria nei luoghi prescelti, considerando la lunghezza dei cavi elettrici (DC).
Illustrazione di collegamento del prodotto

- * a seconda del paese di fornitura, il sistema può essere dotato di diverse spine ed adattatori.
- * il sistema può essere dotato, in aggiunta, di una batteria accumulativa.

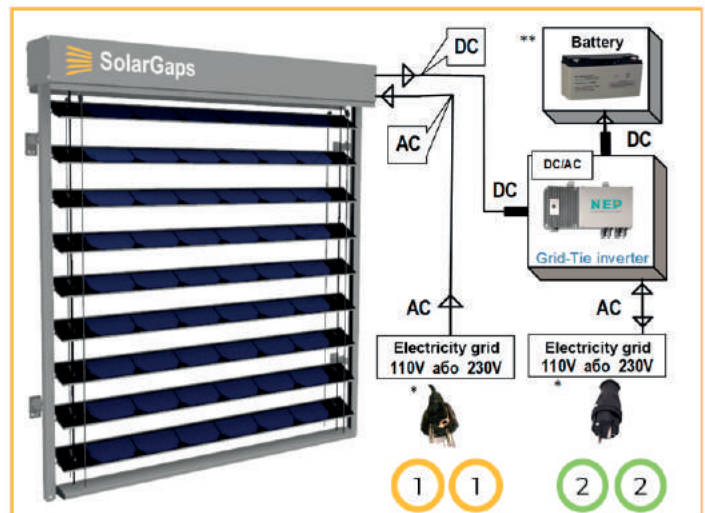

7.4.7. Connettere i connettori, collegati secondo il p. 7.4.3. di questo manuale:

- l’uscita DC delle TAPPARELLE – all’inverter ed alla batteria;
- l’alimentazione AC delle TAPPARELLE e l’uscita AC dell’inverter – tramite le spine alla rete elettrica.

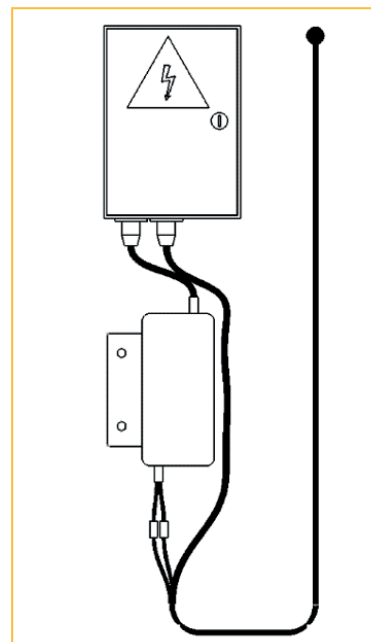

AVVERTENZE:

- Per collegare le TAPPARELLE è necessario avere due prese libere (guardare l'illustrazione di collegamento del prodotto)
- 1) la presa per l'alimentazione del prodotto;
- 2) la presa per il rilascio dell'energia elettrica nella rete elettrica.
- per la connessione delle TAPPARELLE alla rete elettrica utilizzare una presa aterrata;
- se è necessario, utilizzare la prolunga, oppure, secondo le norme vigenti, eseguire i lavori di installazione di una presa elettrica equivalente. La tensione dell'alimentazione della rete elettrica deve essere trasmessa da un cavo di alimentazione con la sezione, che corrisponde all'ampereaggio della potenza massima delle TAPPARELLE (consumo e generazione), ma non meno di 0,5 mm², il quale deve avere una messa a terra isolata ed indipendente;
- assicurare il valore della resistenza dell'elemento a terra e qualsiasi parte metallica accessibile delle TAPPARELLE, la quale può essere sotto pressione, non più di 0,1 Ohm.

ANNOTAZIONI:

Il sistema delle TAPPARELLE deve essere utilizzato soltanto con l'inverter installato.

AVVERTENZE!

- All'interno delle TAPPARELLE ci sono componenti, che sono alimentati dall'energia elettrica oppure la generano (110V 60 Hz oppure 230V 50 Hz, a seconda dalle norme vigenti). Pertanto l'installazione elettrica ed il collegamento alla rete elettrica devono essere eseguiti con il coinvolgimento di un'elettricista qualificato, il quale ha una licenza appropriata (il permesso).
- in posizione aperta le TAPPARELLE generano la corrente elettrica, pertanto è necessario eseguire l'installazione elettrica in posizione richiusa delle TAPPARELLE e le stesse devono essere disconnesse dalla rete elettrica.
- i connettori, all'uscita DC delle TAPPARELLE, all'inverter ed alla batteria, possono essere senza la copertura plastificata (soltanto i contatti metallici), a seconda della costruzione. In questo caso, non permettete il contatto tra i contatti metallici in nessuno modo. Questo può portare ad un corto circuito e di conseguenza alla disfunzione delle TAPPARELLE.

8. LAVORI DI AVVIAMENTO E REGOLAZIONE

8.1. Per controllare le TAPPARELLE è previsto l'utilizzo dello smartphone, con il sistema iOS versione 11, oppure iOS di versioni successive. Su smartphone con Android, deve essere installata la versione 4.4 KitKat (API di livello 19), oppure versioni successive.

8.2. La stabilità nel controllo delle TAPPARELLE si ottiene con un segnale Wi-Fi di qualità. Pertanto, la velocità di scambio delle informazioni, dovrebbe superare 1 Mbit/s e la gamma RSSI dovrebbe essere di 0-74 dBm.

8.3. Il controllo delle TAPPARELLE viene garantito dall'utilizzo dell'app SolarGaps per i smartphone.

8.4. Per scaricare il programma suindicato, è necessario utilizzare Apple Store o Google Play corrispettivamente.

8.5. Dopo l'installazione del programma, eseguire in ordine i passaggi indicati, basandosi sui consigli del menu dell'applicazione.

8.6. Assicurarsi nel menu delle impostazioni dell'applicazione, che le TAPPARELLE non necessitino di essere aggiornate alla nuova versione. Se le TAPPARELLE necessitano di essere aggiornate, lo si può fare tramite l'applicazione.

8.6. Qualora non vi è possibile eseguire qualsiasi delle operazioni, previste dal menu del programma indicato, inviate una richiesta a - support@solargaps.com

OSSERVAZIONE:

La centralina delle TAPPARELLE trasforma le informazioni ricevute dallo smartphone, tramite WiFi, nei segnali di una certa tensione, i quali vengono trasferiti alla mottrice elettrica. Quest'ultimo, infine, garantisce l'azionamento del meccanismo delle TAPPARELLE.

Il produttore consiglia:

Per il miglior funzionamento delle TAPPARELLE è necessario, che l'applicazione ed il firmware siano di versioni aggiornate.

9. COLLAUDO DEL PRODOTTO

9.1. Le TAPPARELLE sono considerate installate ed i lavori di montaggio - conclusi, soltanto, dopo la verifica obbligatoria delle prestazioni del prodotto, con l'aiuto dei controlli e dispositivi

9.2. Anzitutto è necessario assicurarsi, che:

- le lamelle si alzano/abbassano fluidamente e senza ostacoli, cambiano l'angolazione dell'inclinazione (si chiudono/aprono), ed anche si fermano in qualsiasi posizione finale oppure intermedia;
- l'angolazione dell'inclinazione delle lamelle si corregge automaticamente durante la giornata, il che fa ottenere la massima efficienza di generazione d'energia elettrica, secondo le caratteristiche del prodotto dichiarate.

AVVERTENZE!

Se viene rilevato un malfunzionamento delle TAPPARELLE oppure qualsiasi altro fatto, che rappresenta una preoccupazione, interrompete immediatamente i processi di installazione e collaudo, rivolgendovi al Rivenditore o/e al Produttore.

È VIETATO:

- Modernizzare e/o apportare qualsiasi tipo di modifica ai schemi, costruzioni o al montaggio delle TAPPARELLE, senza l'autorizzazione;
- interferire al movimento delle lamelle (inalzamento/abbassamento, cambio dell'angolazione dell'inclinazione) con le mani, oppure con gli oggetti estranei.

ATTENZIONE:

la garanzia delle TAPPARELLE non viene estesa nei seguenti casi:

- l'installazione o/e collegamento errato del prodotto;
- la rirregolazione, apporto delle modifiche di costruzione e/o di schemi tecnici, modernizzazione del prodotto senza l'autorizzazione da parte del Produttore;
- sovraccarico delle TAPPARELLE, a causa della errata definizione della tensione e/o della potenza dei dispositivi-consumatori dell'energia generate dal prodotto;
- il disfunzionamento del prodotto, a causa della connessione dello stesso alla rete elettrica, le caratteristiche della quale non corrispondono a quelle indicate nel manuale.

ATTENZIONE: il Produttore in nessun caso è responsabile:

- di qualsiasi tipo di danni particolari, casuali oppure diretti, di qualsiasi caratteristica compresa la perdita del guadagno o dell'introito, del danneggiamento dei beni, delle pretese contro l'acquirente da parte di terzi, anche se il produttore è stato informato della possibilità di tali danni;
- dei possibili danni, direttamente o indirettamente apportati dal prodotto alle persone, animali, beni, se questi si sono verificati a causa dell'inadempimento alle regole o alle condizioni di installazione e/o utilizzo delle TAPPARELLE, azioni intenzionali o negligenti del consumatore, o dei terzi.

10. ISTRUZIONI PER L'APPLICAZIONE PER GLI APPARECCHI MOBILI

10.1. La prima connessione all'applicazione:

10.1.1. Aprite l'applicazione SolarGaps (immagine 1)

10.1.2. Registratevi nell'applicazione con l'aiuto della e-mail oppure accedete all'applicazione tramite il vostro account Facebook o Google.

10.1.3. Se siete già registrati nell'applicazione, cliccate su Accedi. Immagine 1

10.2. La prima connessione dell'applicazione alle tapparelle

L'applicazione è creata per la gestione di alcune TAPPARELLE dislocate nella/e stessa/e casa/e. Per il funzionamento più efficace dei pannelli solari, l'applicazione suddivide la gestione per stanze. Nel caso dell'installazione nella casa di un solo sistema delle TAPPARELLE, è necessario assegnare una stanza allo stesso.

Antecedentemente alla prima connessione assicuratevi, che le TAPPARELLE siano connesse a due prese:

- la 1° presa per l'alimentazione del prodotto,
- la 2° presa per il rilascio dell'energia elettrica nella rete elettrica.

Per la connessione dell'applicazione alle TAPPARELLE, eseguite passo per passo tutti i punti della connessione: Installazione, Impostazioni della Casa, Collegare, Impostazioni Wi-Fi (immagine 2):

10.2.1 Cliccate su Installazione, per confermare la connessione delle tapparelle alla casa e premete su Fatto (immagine 3).

10.2.2 Cliccate su Impostazioni della Casa, per connettere la casa alle tapparelle (immagine 2), create il nome per la casa e cliccate Fatto.

10.2.3. Cliccate su Collegare, per connettere le tapparelle al Bluetooth (immagine 2):

10.2.3.1. Cliccate su Ok, assicurandovi del fatto, che il Bluetooth sia attivo sul telefono (immagine 4)

10.2.3.2. L'applicazione cerca le Tapparelle (immagine 5)

10.2.3.3. Quando le tapparelle appaiono vsullo schermo, trasportatele con lo swipe sull'icona Spostate Le Tapparelle Qui (immagine 6).

10.2.3.4. Cliccate su Fatto, per confermare la connessione (immagine 7).

immagine 1



immagine 2



immagine 3



immagine 4



immagine 5

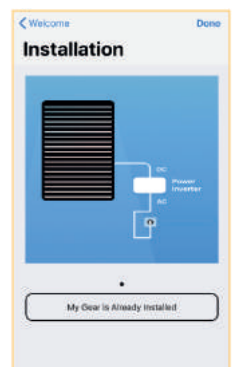

immagine 6

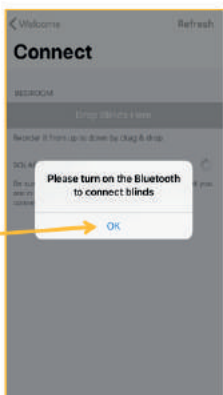

immagine 7

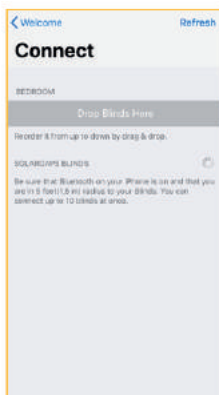

- 10.2.4.** Cliccate su Impostazioni Wi-Fi, per connettere le Tapparelle al Wi-Fi (immagine 2):
- 10.2.4.1** Scegliete la rete necessaria nella lista ed inserite la password (immagine 8).
- 10.2.4.2** L'applicazione si connette alla rete, il che può richiedere un pò di tempo (immagine 9-10).
- 10.2.4.3** Dopo la connessione con successo al Wi-Fi, sullo schermo apparirà l'icona Ottimo (immagine 11). Cliccate su di essa, per iniziare l'utilizzo completo delle Tapparelle.

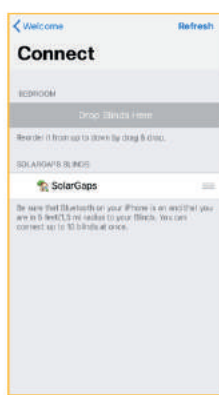
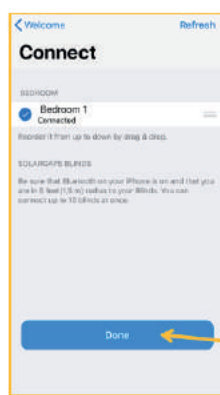
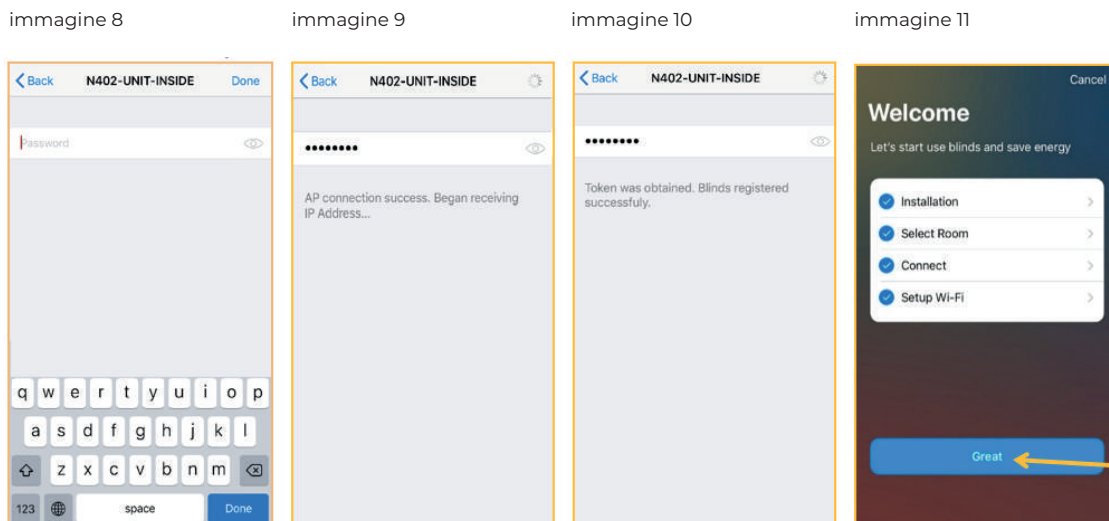

OSSERVAZIONE: la stabilità nel controllo delle Tapparelle si ottiene in condizioni di un segnale Wi-Fi formidabile. Pertanto la velocità di scambio delle informazioni dovrebbe superare 1 Mbit/s e la gamma RSSI dovrebbe essere 0-74 dBm.

- Controllate la velocità del Wi-Fi – Speedtest
- Controllate la gamma RSSI – Android, IOS

10.3. La panoramica della Pagina Iniziale dell'app (immagine 12)

Modifica/cancellazione delle case, stanze, scenari, tapparelle

Indicatore dell'energia accumulata durante tutto il lavoro dell'applicazione

Lista dei scenari di lavoro delle tapparelle della casa attuale

Pagina iniziale

Menu dell'energia accumulata

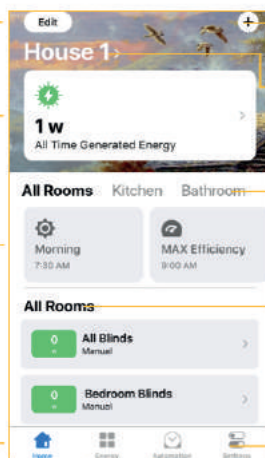

Aggiunta delle nuove Case, Stanze, Scenari, Tapparelle

Selezione della casa per il utilizzo delle Tapparelle

L'elenco delle stanze della Casa attuale

L'elenco delle Tapparelle nella stanza attuale/tutte le stanze

Le impostazioni dell'applicazione Scenari di lavoro delle Tapparelle

Scenari di lavoro delle Tapparelle

10.4. Connessione delle Tapparelle all'applicazione

10.4.1. Cliccate su “+” nell’angolo in alto a destra per iniziare il lavoro (immagine 13) e scegliete l'icona Tapparelle oppure cliccate su Collegare le Tapparelle sulla Pagina Iniziale (immagine 14).

10.4.2. Completate la procedura di connessione (immagine 15):

- Installazione – confermate l’installazione delle Tapparelle
- Seleziona la Stanza – scegliete la stanza, nella quale sono installate le Tapparelle
- Connetti – connettete il Bluetooth del telefono alle Tapparelle
- Impostazioni Wi-Fi – connettete le Tapparelle alla rete Wi-Fi

In seguito alla connessione alla rete Wi-Fi sullo schermo deve apparire l'icona Ottimo. Cliccate su di essa, per iniziare il lavoro a tutti gli effetti con le Tapparelle.

Immagine 13



Immagine 14



Immagine 15

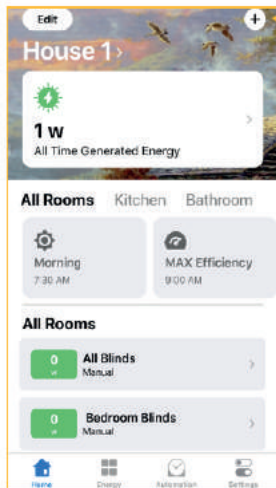

10.5. Creazione della nuova Casa per il funzionamento delle Tapparelle

10.5.1 Cliccate su “+” nell’angolo in alto a destra per iniziare (immagine 16).

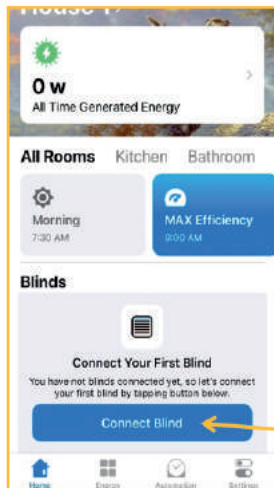
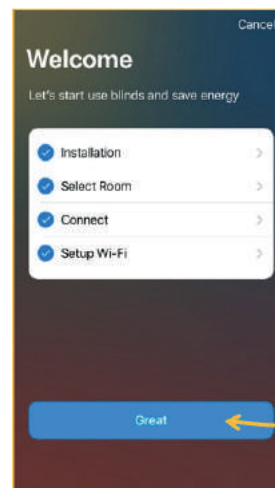
10.5.2. Dalle proposte nel menu scegliete Casa (immagine 17).

10.5.3. Compilate i campi richiesti (immagine 18):

- Nome della Casa – indicate il nome della casa
- Aggiungere la Stanza – aggiungete la stanza/stanze
- Fusorario – scegliete il fusorario
- Sfondo – scegliete lo sfondo per la pagina iniziale della casa

10.5.4. Cliccate su Salva, per salvare le modifiche (immagine 19)

Immagine 16



Immagine 17



Immagine 18

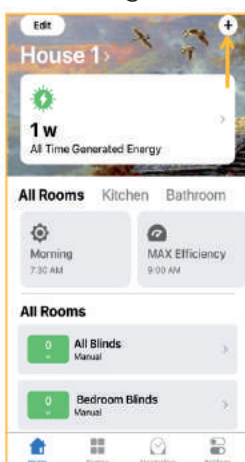

Immagine 19

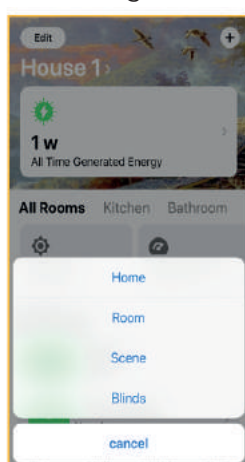

10.6. Creazione della nuova stanza per il funzionamento delle Tapparelle

10.6.1. Cliccate su “+” nell’angolo in alto a destra per iniziare (immagine 20).

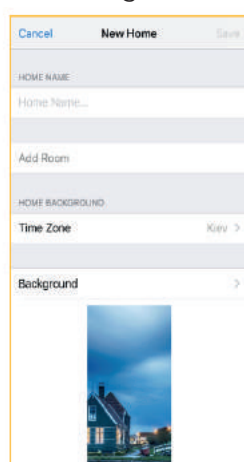
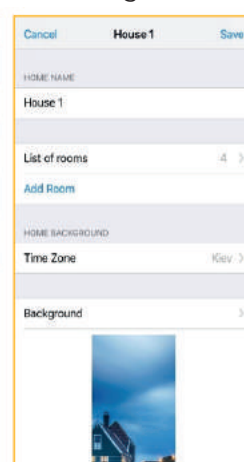
10.6.2. Dalle proposte del menu scegliete Stanza (immagine 21).

10.6.3. Compilate i campi richiesti (immagine 22)

- Aggiungere ad – mostra le stanze appartenenti ad una casa

- Nome della Stanza – indicate il nome della stanza

10.6.4. Cliccate su Salva, per salvare le modifiche.

La stanza creata deve apparire sulla pagina iniziale dell’applicazione (immagine 23).

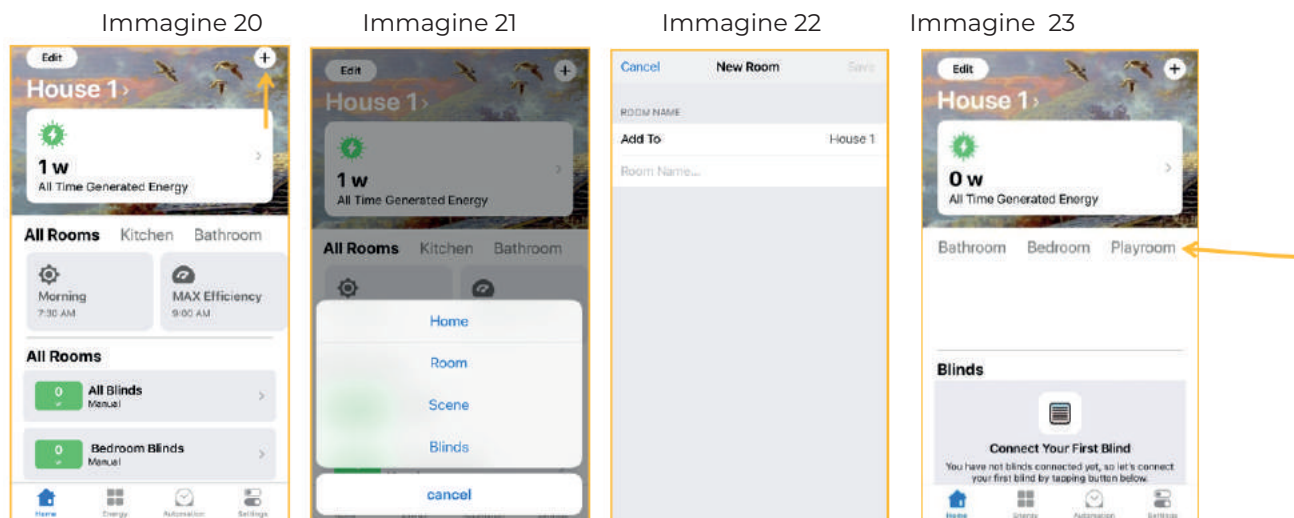

10.7. Creazione dello scenario individuale per il funzionamento delle Tapparelle

10.7.1. Cliccate su “+” nell’angolo in alto a destra per iniziare (immagine 24).

10.7.2. Dalle proposte del menu scegliete Scenario (immagine 25).

10.7.3. Compilate i campi richiesti (immagine 26):

- “+” - scegliete l’icona-pittogramma per lo scenario;

- Nome dello Scenario – indicate il nome dello scenario

- Aggiungere le Tapparelle – aggiungete le Tapparelle, che devono funzionare secondo il nuovo scenario.

Possono essere scelte come le tapparelle di una sola stanza, così quelle di tutta la Casa.

- MASSIMA Efficienza – cliccate, se volete utilizzare la massima efficienza delle Tapparelle.

Quest’ultimo scenario permette ai pannelli solari di cambiare l’inclinazione e la posizione automaticamente a seconda del movimento del sole, come risultato ottenendo la massima generazione dell’energia.

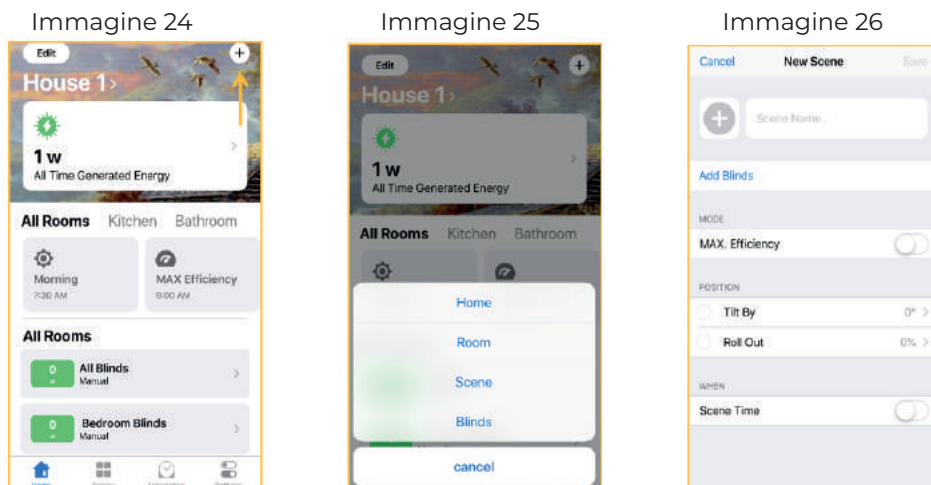

- **Inclinazione – modificate** l'angolazione dell'inclinazione dei pannelli delle Tapparelle, spostando "il punto" sulla "finestra virtuale" (utilizzabile, soltanto, quando MASSIMA Efficienza non è attiva) (immagine 27).
 - **Apertura – alzate/abbassate** le Tapparelle tramite "la finestra virtuale" fino all'altezza desiderata, dove è 100% - completamente aperte, invece - 0% - completamente chiuse (utilizzabile, soltanto, quando MASSIMA Efficienza non è attiva) (immagine 28)
 - **Orario dello scenario** – cliccate, per indicare gli orari ed i giorni d'utilizzo dello scenario (immagine 29)
- 10.7.4.** Cliccate su Salva, per salvare le modifiche. (immagine 30)

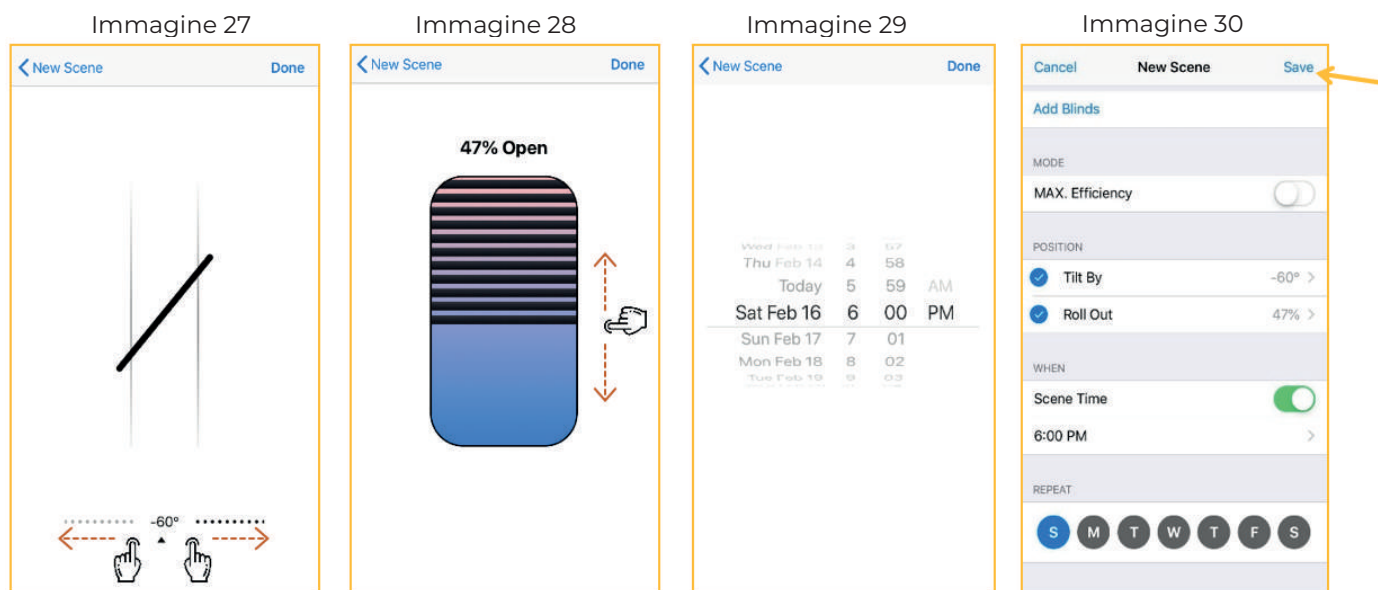

10.8. Apportare le modifiche alle caratteristiche della Casa attuale

10.8.1. Cliccate sull'icona Modifica nell'angolo in alto a sinistra per iniziare (immagine 31).

10.8.2. Dalle proposte del menu scegliete Casa (immagine 32).

10.8.3. Modificate i dati necessari (immagine 33):

- Nome della Casa – modificate il nome della casa
- Lista delle Stanze – modificate il numero delle stanze, cancellandole con l'aiuto del tasto Modifica. (i) Per modificare il nome della stanza, entrate nella descrizione della stanza e cliccate sul suo nome. Per salvare le modifiche, cliccate su Salva
- Aggiungere Stanza – aggiungete la nuova stanza alla Casa
- Fascia oraria – modificate la fascia oraria
- Sfondo – cambiate lo sfondo della Pagina Iniziale

10.8.4. Cliccate su Salva, per salvare le modifiche.

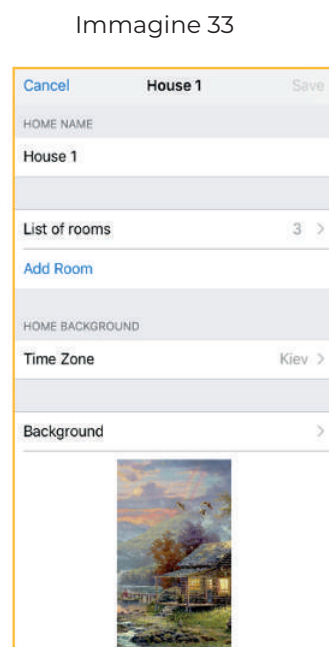
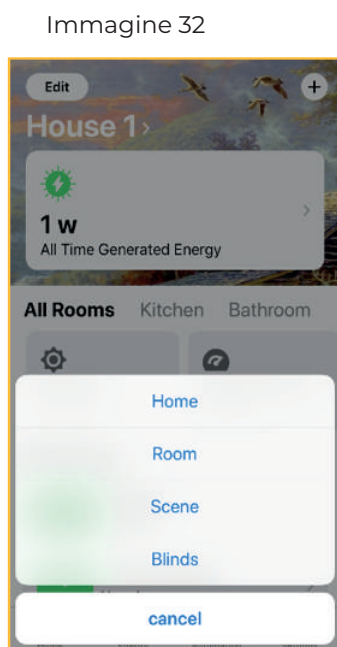
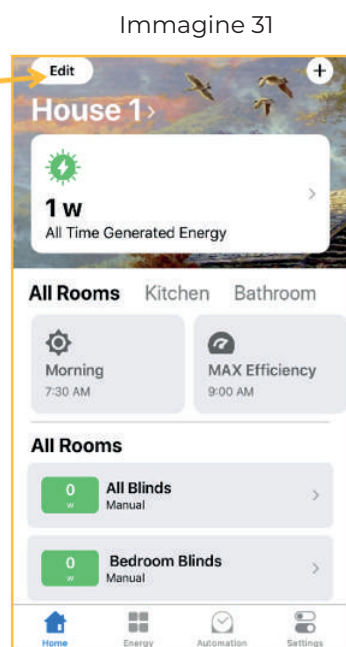

10.9. Modifica/creazione delle stanze

10.9.1. Cliccate sull'icona Modifica nell'angolo in alto a sinistra per iniziare (immagine 34).

10.9.2. Dalle proposte del menu scegliete Stanza (immagine 35).

10.9.3. Scegliete la stanza, il nome della quale desiderate modificare (immagine 36), cliccate su Salva (immagine 37).

Immagine 34



Immagine 35



Immagine 36

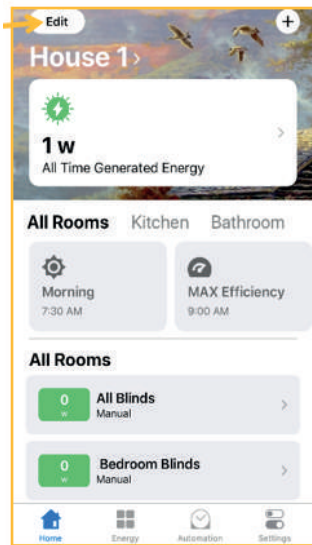

Immagine 37

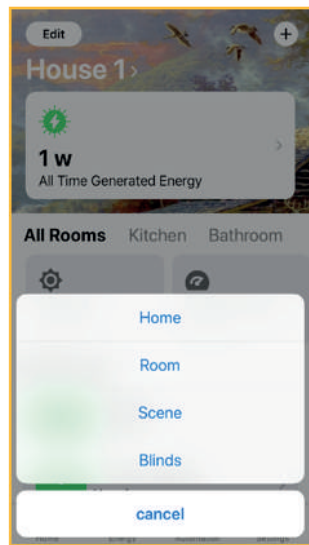
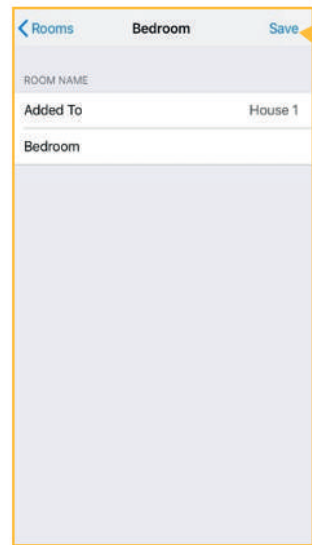

10.9.4. Per eliminare una stanza, cliccate su Modifica (immagine 38).

10.9.5. Scegliete una delle stanze dalla lista, cliccando su "-" (immagine 39)

10.9.6. Cliccate su Elimina (immagine 40).

Immagine 38



Immagine 39



Immagine 40



10.9.7 Per aggiungere una stanza alla Casa in utilizzo, cliccate su Aggiungere Stanza (immagine 41)

10.9.8 Inserite il nome della stanza e cliccate Salva (immagine 42)

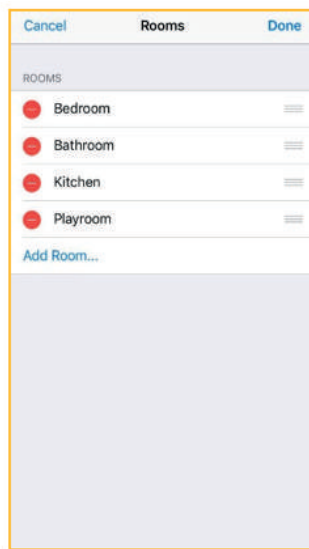
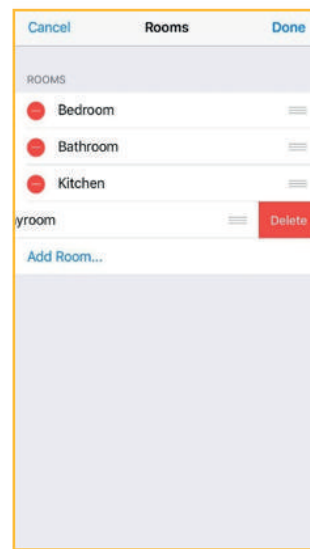
Immagine 41



Immagine 42

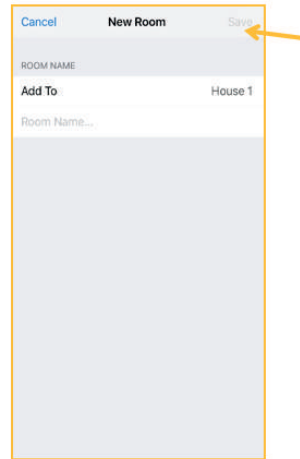

10.10 Modifica/creazione dei scenari di lavoro delle Tapparelle

10.10.1. Cliccate sull'icona Modifica nell'angolo in alto a sinistra per iniziare (immagine 43).

10.10.2. Dalle proposte del menu scegliete Scenario (immagine 44).

10.10.3. Per modificare le impostazioni dello scenario, cliccate su di esso (immagine 45) ed apportate le modifiche (immagine 46):

- Modificate l'icona dello scenario ed il suo nome
- Eliminate le Tapparelle, che lavorano secondo lo scenario attuale nelle stanze, cliccando su "x"
- Aggiungere Tapparelle – aggiungete le nuove Tapparelle, che devono funzionare secondo lo scenario scelto nelle diverse stanze
- Posizione – modificate l'angolazione dell'inclinazione dei pannelli solari e la percentuale del loro abbassamento o innalzamento
- Quando – modificate le ore ed i giorni di lavoro dello scenario
- Cliccate su Salva, per salvare le modifiche.

10.10.4. Per aggiungere un nuovo scenario di lavoro delle Tapparelle, cliccate su Aggiungere Scenario (immagine 45) ed eseguite il processo di impostazione, secondo il punto 7.

Immagine 43



Immagine 44



Immagine 45

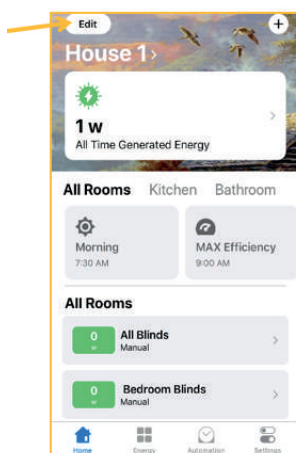

Immagine 46

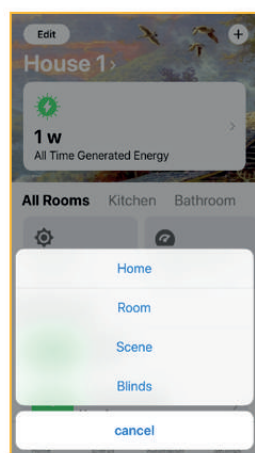

10.10.5. Per eliminare uno scenario di lavoro delle Tapparelle:

- Cliccate su Modifica (immagine 47)
- Scegliete lo scenario dalla lista, cliccando su "-" (immagine 48)
- Cliccate su Elimina (immagine 49)

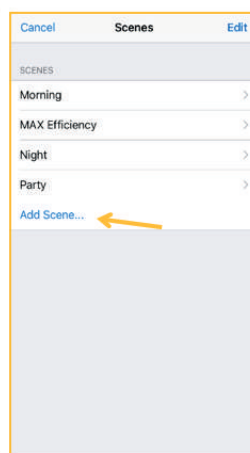
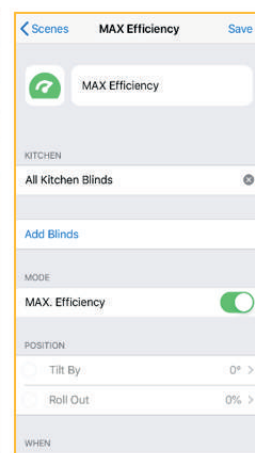
Immagine 47



Immagine 48



Immagine 49

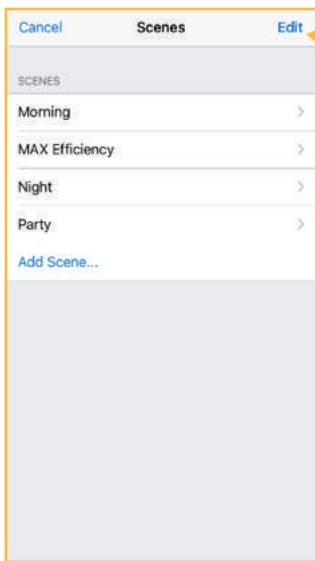

10.11. Apportare modifiche o/e eliminare le Tapparelle

10.11.1. Cliccate sull'icona Modifica nell'angolo in alto a sinistra per iniziare (immagine 50).

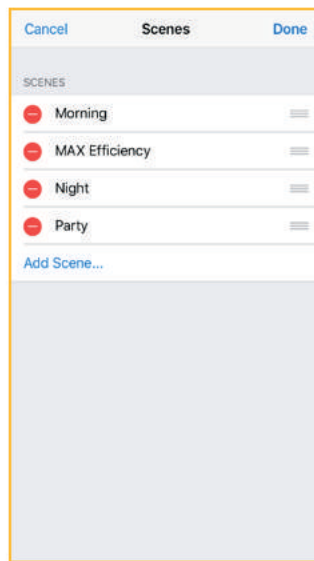
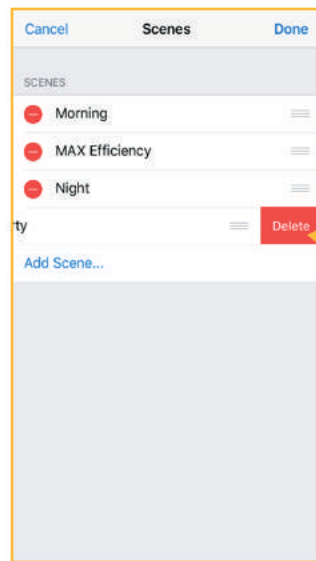
10.11.2. Dalle proposte del menu scegliete Tapparelle (immagine 51).

10.11.3. Scegliete dalla lista le Tapparelle, per eliminarle oppure modificarle.

Immagine 50



Immagine 51



10.12. La panoramica del menu dell'energia accumulata – Energia

10.12.1 Cliccate sull'indicatore dell'accumulo d'energia Energia Generata durante tutto il lavoro (immagine 52) oppure sul menu dell'accumulo d'energia Energia (immagine 53).

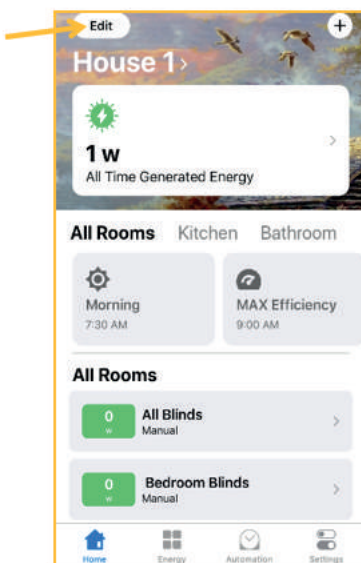
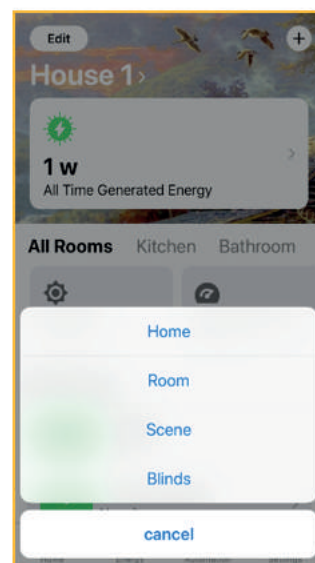
10.12.2 L'indicatore Energia Generata durante tutto il lavoro (immagine 54) permette di visionare la quantità d'energia generata durante tutto il tempo di lavoro delle Tapparelle nell'applicazione. La quantità viene mostrata con l'equivalente delle cariche complete dello smartphone, quantità dei giorni di funzione del frigorifero oppure quantità di ore di lavoro della lampadina. Per condividere la statistica, cliccate su Condividi la Scheda e scegliete il modo per inoltrare il messaggio.

10.12.3 L'indicatore Energia generata in tempo reale mostra la quantità dell'energia accumulata al momento attuale.

10.12.4 L'inserimento Statistica (immagine 53) mostra la statistica dell'accumulo d'energia durante il giorno/la settimana/il mese/l'anno. Per visualizzare la statistica di ogni singola stanza, cliccate sull'inserimento Tutte le Stanze e scegliete la stanza necessaria. Per condividere la statistica, cliccate sull'icona

immagine 52



immagine 53



immagine 54

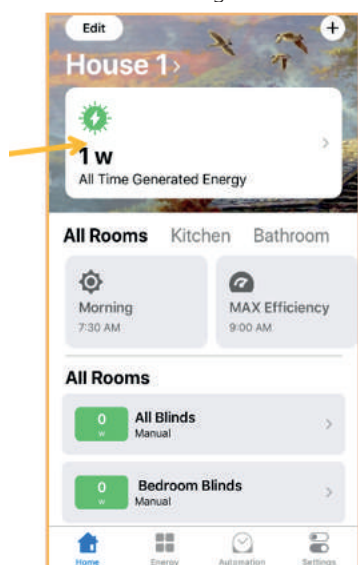
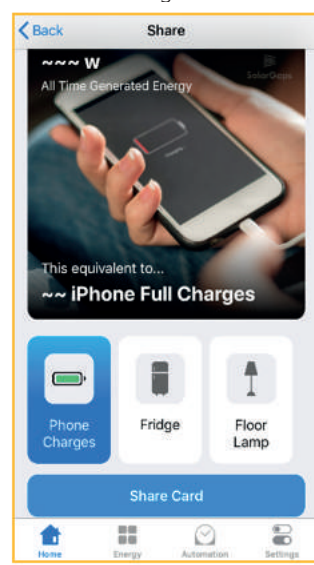

10.13. La panoramica del menu dei scenari di lavoro delle Tapparelle – Automatizzazione

10.13.1 Cliccate sul menu dei scenari di lavoro delle Tapparelle Automatizzazione (immagine 55).

10.13.2 Il menu permette di visualizzare tutti i scenari di lavoro delle Tapparelle, il loro grafico di lavoro, attivare oppure disattivare il lavoro di un certo scenario:

- Adesso – lo scenario, è attivo in questo momento
- Prossimo – lo scenario, che si attiverà in un momento prescelto

10.13.3 Per fermare il lavoro di un scenario, disattivate l'icona () (immagine 56)

10.13.4 Per modificare uno scenario, cliccate sull'icona e scegliete Scenari (immagine 57).

10.13.5 Modificare lo scenario scelto secondo il Punto 10.10.3.-10.10.5. (immagine 58).

immagine 55



immagine 56



immagine 57

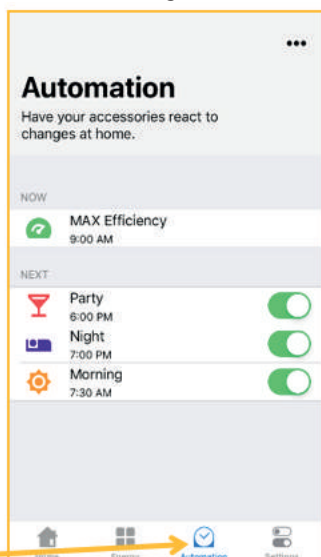

immagine 58

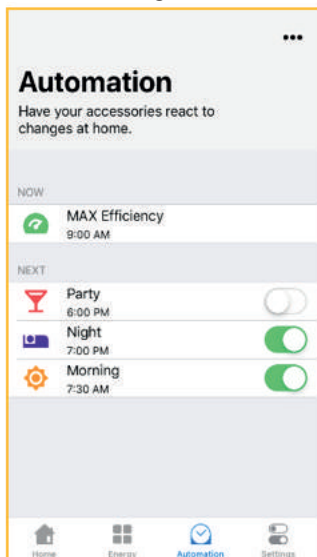

10.14.1. Cliccate sul menu delle impostazioni dell'applicazione Impostazioni (immagine 59).

10.14.2. Il menu permette di modificare le funzioni principali dell'applicazione:

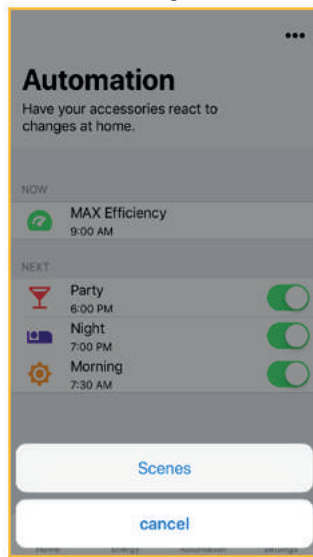
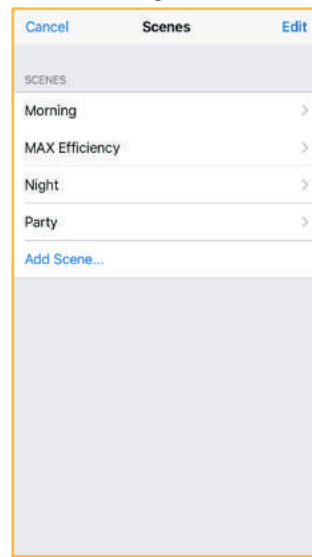
- Cliccate sul nome dell'utente oppure sull'icona (), per cambiare il nome, il cognome, l'email, la password. Cliccate su Fatto, per salvare le modifiche. Cliccate su Esci, per uscire dall'account.

- Dispositivi – osservate la lista delle Tapparelle, che sono collegate alle vostre stanze, scegliete le Tapparelle necessarie (immagine 60). Cliccate sul nome delle Tapparelle, per modificare la stanza di collocamento delle Tapparelle oppure azzerrare le impostazione, con l'aiuto di Ripristinare le Tapparelle (immagine 61).

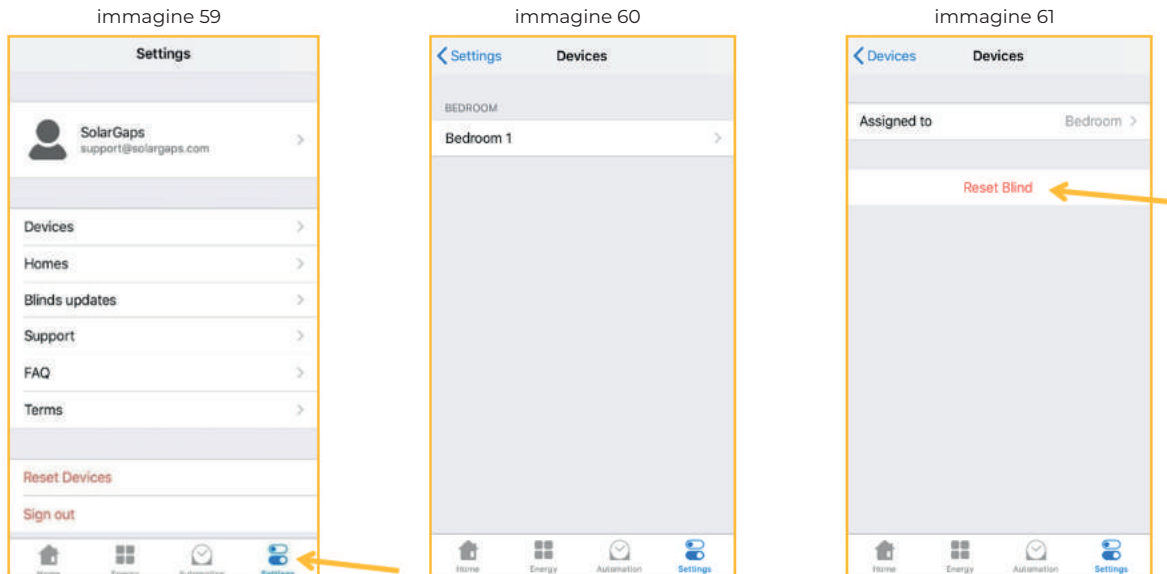

- Case – passare da una Casa all'altra per le modifiche. Per aggiungere una nuova Casa, cliccate su Aggiungere la Casa. Per eliminare una già presente, cliccate Modifica (immagine 62)

- Aggiornamento delle tapparelle – revisione degli aggiornamenti esistenti del software dell'applicazione (immagine 63). Cliccate su Aggiorna, per aggiornare alcune delle Tapparelle oppure Aggiorna tutte, per aggiornare tutte le Tapparelle

OSSERVAZIONE: la versione più aggiornata dell'applicazione permetterà di godere al massimo di tutte le possibilità delle Tapparelle SolarGaps. Controllate regolarmente gli aggiornamenti dell'applicazione su AppStore (per iOS) oppure su Play Market (per Android) e del software, per usufruire delle nuove funzioni e dei miglioramenti.

- Supporto - contattare il team di supporto tecnico in caso di domande o problemi. Per iniziare il dialogo, cliccate su Inizia la conversazione (immagine 64) oppure sull'icona (). Indicate la propria domanda e cliccate su Invio, per inviarla (immagine 65)

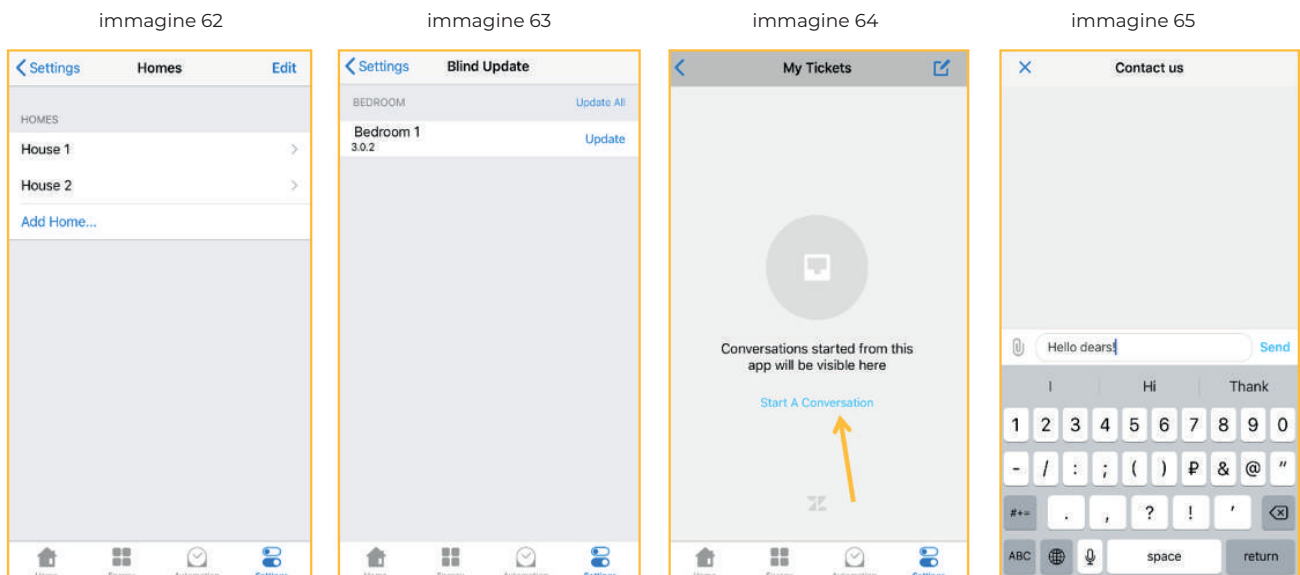

FAQ – sezione con le informazioni generali per l'applicazione, le problematiche principali e le domande, che vengono poste dagli utenti (immagine 66). Cliccate sulla tematica di vostro interesse (immagine 67), per ottenere la risposta (immagine 68). Per una ricerca veloce indicate la parola ricercata nella barra Ricerca (immagine 69). Se la risposta non è stata trovata, rivolgetevi al team di supporto tecnico tramite l'inserzione Supporto oppure cliccando sull'icona ()

immagine 66



immagine 67



immagine 68

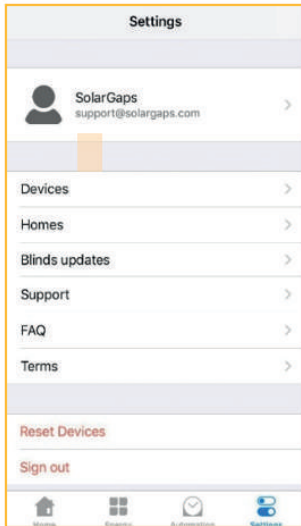

immagine 69



- Termini – termini e condizioni d'utilizzo dell'applicazione (immagine 70).
- Resettare i Dispositivi – cliccate, per azzerare le impostazioni di tutte le Tapparelle (immagine 71). Cliccate su Resettare tutti i Dispositivi, per confermare l'azzeramento delle impostazioni oppure su Anulla, per annullare (immagine 72).
- Esci – cliccate, per uscire dall'account (immagine 71).

immagine 70

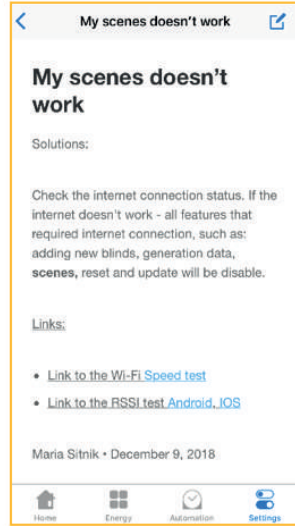
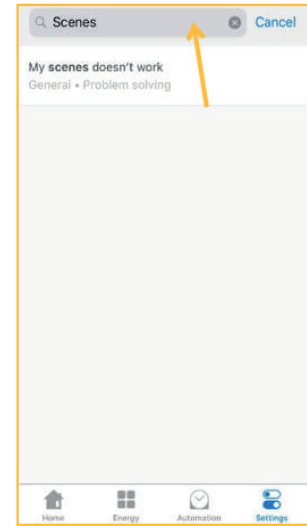

immagine 71



immagine 72



10.15. Controllo delle Tapparelle nell'applicazione

Sulla Pagina iniziale dell'applicazione sono visibili tutte le tapparelle connesse (immagine 73).

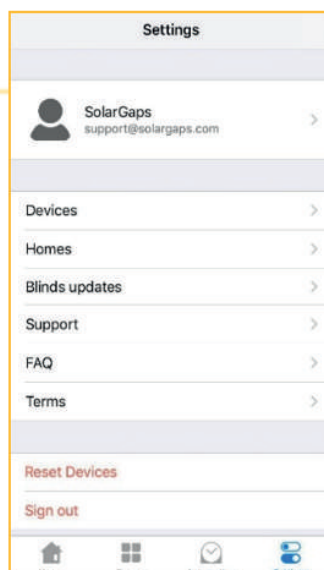
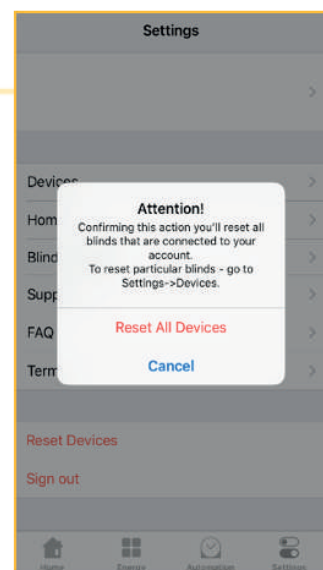
- Se lo scenario non è applicato alle Tapparelle, i loro nomi non saranno attivi (1) e nella lista delle stanze sarà indicato lo scenario standard – Manuale (2).

- Lo scenario standard Manuale permette di modificare, in modalità manuale, l'angolazione dell'inclinazione dei pannelli solari (immagine 74), alzare/abbassare le Tapparelle (immagine 75).

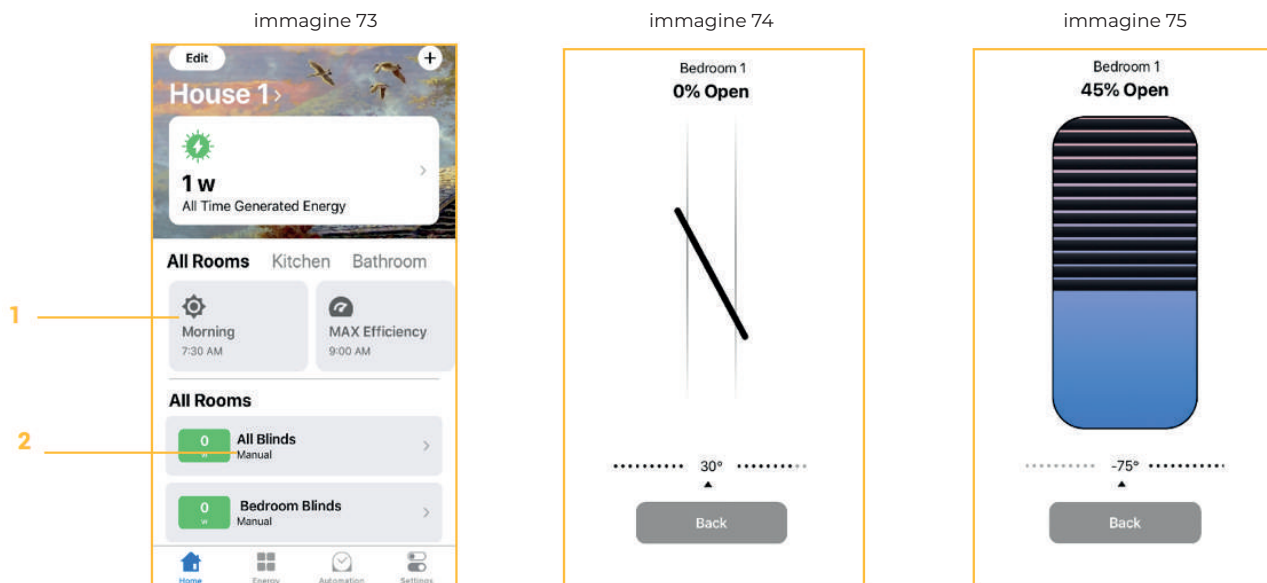

(i) Per attivare lo scenario di lavoro delle Tapparelle nella stanza scelta o nelle stanze, utilizzate il menu Automatizzazione (Punto 10.13) oppure l'inserimento Modifica, sulla Pagina iniziale dell'applicazione (Punto 10.10)

- Lo scenario, scelto da voi (immagine 76), sarà illuminato di colore blu (3) ed indicato nella descrizione delle Tapparelle sullo schermo (4).

- Prestate attenzione, scegliendo l'inserzione Tutte le stanze (5), avrete la possibilità di modificare manualmente l'angolazione e la posizione di tutte le Tapparelle nella Casa. Per questo cliccate sull'inserzione Tutte le Tapparelle (6). Durante la gestione manuale dei pannelli solari, tutte le Tapparelle saranno trasferite a regime standard Manuale.

- Per modificare manualmente l'angolazione dell'inclinazione e la posizione delle Tapparelle in una stanza, passate tra i nomi delle stanze (7).

- Per eliminare lo scenario di lavoro delle Tapparelle in una stanza oppure in diverse stanze, utilizzate il menu Automatizzazione (Punto 10.13) oppure l'inserimento Modifica sulla Pagina Iniziale dell'applicazione (Punto 10.10).

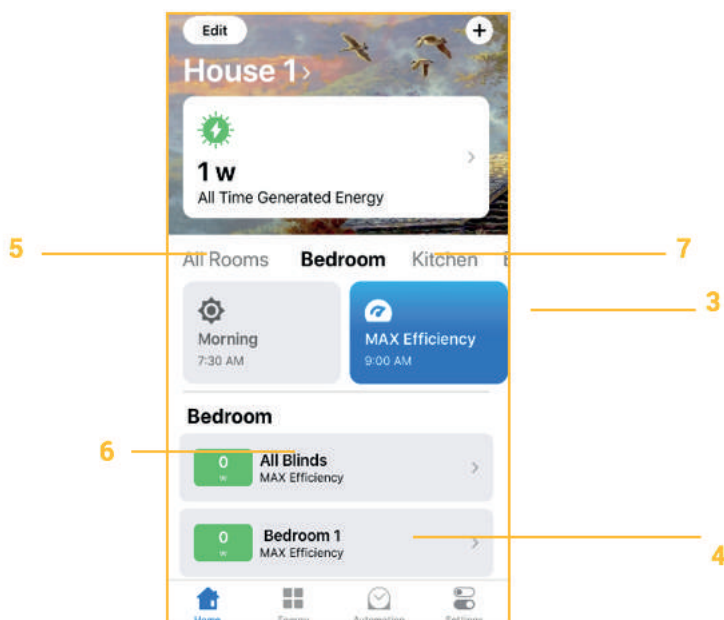

10.16. Le informazioni per i distributori per l'utilizzo dell'applicazione

Per un'utilizzo efficace e per una visione completa delle possibilità delle Tapparelle, è raccomandato ai distributori di creare un account di prova, nel quale saranno salvate le impostazioni dei scenari classici (Massima Efficienza, Notte, Mattino) ed i parametri principali delle Case (quantità delle Tapparelle, stanze ecc.).

L'applicazione è progettata in modo, che i pannelli solari siano gestibili da qualsiasi posto, ma le Tapparelle devono essere collegate ad una stanza di una Casa. Durante il trasferimento delle Tapparelle avviene la connessione alla nuova rete Wi-Fi, il che è equivalente alla connessione delle Tapparelle all'applicazione – (guardare Punto 10.4).

OSSERVAZIONE: prima del trasferimento del campione dimostrativo delle Tapparelle è necessario azzerare le impostazioni delle suddette (Punto 10.14.2 – Dispositivi), altrimenti non sarà possibile conettersi alla nuova posizione.

11. REGOLE DI TRASPORTO

11.1 Il trasporto verso il Consumatore (oppure verso il luogo di conservazione, o verso l'abitazione per l'installazione) - viene eseguito in svariate modalità. Es.: in veicoli coperti - in posizione verticale, secondo la marcatura indicata sull'imballaggio, ai fini di evitare i danni meccanici agli elementi dei pannelli solari.

OSSERVAZIONE! Durante il trasporto e/o la conservazione delle TAPPARELLE è necessario applicare tutti i metodi debiti, ai fini di evitare i danneggiamenti meccanici, le deformazioni, oppure l'inquinamento del prodotto o delle sue componenti.

11.2 Durante il trasporto delle TAPPARELLE, fissarle in modo da escludere qualsiasi possibilità di spostamento del prodotto e delle sue componenti all'interno dei mezzi di trasporto.

12. REGOLE DI CONSERVAZIONE

12.1 Le TAPPARELLE devono essere conservate in luogo asciutto e chiuso, nella confezione fornita dal produttore, alla temperatura al di sopra di $(+5 \pm 1)$ °C.

- numero consigliato di file in altezza nel deposito - non più di 2 (due).

! È VIETATO conservare le TAPPARELLE:

“X” nei luoghi, in cui sono presenti sostanze, che possono causare corrosione;

“X” nei luoghi, in cui la distanza dagli apparecchi di riscaldamento non supera 1 m.

12.2 I tempi di conservazione delle TAPPARELLE nell'imballaggio – non deve superare un'anno dalla data della consegna.

13. ISTRUZIONI DI SICUREZZA

13.1 Leggete attentamente queste indicazioni

13.2 Conservate questa istruzione

13.3 Seguite tutte le avvertenze

13.4 Seguite tutte le istruzioni

13.5 Non utilizzate gli apparecchi vicino alle fonti d'acqua.

13.6 Pulite l'apparechio soltanto con l'utilizzo di un panno asciutto.

13.7 Non coprite le prese d'aria, installate secondo le indicazioni del produttore.

13.8 Non utilizzate vicino alle fonti di calore, come camini, forni ed altri apparecchi di riscaldamento.

13.9 Collegate l'apparechio soltanto alle reti elettriche con messa a terra. Utilizzate soltanto l'alimentazione con messa a terra.

13.10 Non consentite al cavo dell'alimentazione di essere calpestato, forato o danneggiato in altri modi.

13.11 Utilizzate soltanto le componenti presenti nel Kit.

13.12 Incaricate dell'impostazione, della manutenzione e della riparazione soltanto personale qualificato. La manutenzione è necessaria, nel caso il sistema abbia subito danneggiamenti di qualsiasi tipo, per esempio: è danneggiato il cavo o il connettore d'alimentazione, è stato versato del liquido all'interno oppure in presenza di oggetti estranei all'interno.

ATTENZIONE!

- Per evitare le scosse elettriche, non rimuovete i pannelli laterali. All'interno dell'apparecchio non sono presenti dettagli, che necessitano di manutenzione da parte dell'utente.

ATTENZIONE!

- Eseguire la connessione delle TAPPARELLE alla rete elettrica tramite il cavo di alimentazione, con la sezione trasversale non è inferiore a 0,5 mm², avente il conduttore isolato e separato con messa a terra ed una spina di messa a terra.

- Assicurare il valore di resistenza tra l'elemento di messa a terra e qualsiasi parte metallica accessibile delle TAPPARELLE, la quale può risultare sotto tensione, non superiore a 0,1V.

14. MISURE PER LA SICUREZZA ANTINCENDIO

Per evitare gli infortuni, tutti i lavori di installazione, connessione, riparazione e manutenzione delle tapparelle devono essere eseguiti da specialisti qualificati.

Le Tapparelle devono essere collegate, tramite il cavo di alimentazione con la sezione trasversale non è inferiore a 0,5 mm², avente il conduttore isolato e separato, con messa a terra ed una spina di messa a terra.

Utilizzare interruttori e connettori standard e funzionanti.

L'interruttore automatico per lo spegnimento deve essere posizionato in un luogo facilmente accessibile e protetto dai contatti con l'acqua, per una rapida disconnessione dell'apparecchio dalla rete elettrica.

ATTENZIONE! Attenzione dei genitori! È necessario spiegare ai figli, il modo adeguato dell'utilizzo delle TAPPARELLE.

15. TERMINI PER L'UTILIZZO E VITA UTILE DEL PRODOTTO

15.1 L'utilizzo nelle Tapparelle delle soluzioni progettuali e dei materiali moderni, garantisce la completa sicurezza ed il rispetto dell'ambiente da parte del prodotto, purchè sia utilizzato in conformità ai requisiti di sicurezza.

15.2 Le TAPPARELLE sono prodotte da materiali non tossici e non emettono nell'atmosfera sostanze nocive durante l'utilizzo.

AVVERTIMENTO! Durante l'inverno, in presenza di temperature sotto lo zero, è possibile la formazione di ghiaccio sulla superficie dei meccanismi di controllo delle TAPPARELLE. Il che può portare al malfunzionamento del meccanismo o diminuire la vita utile del prodotto. Il produttore consiglia di non utilizzare le funzioni di alzamento/abbassamento delle TAPPARELLE, in presenza di temperature di congelamento.

IL PRODUTTORE CONSIGLIA:

Durante l'inverno, in presenza di temperature di congelamento, è auspicabile, che le TAPPARELLE siano tenute alzate.

16. MANUTENZIONE

16.1 La manutenzione delle Tapparelle, nel periodo di sfruttamento, comprende i lavori indicati nella tabella 7.

Tabella 7

N°	Contenuto dei lavori	I materiali per l'esecuzione dei lavori
1.	Pulizia periodica	L'utilizzo di soluzioni detergenti non aggressive, panno morbido

AVVERTENZE! Prima della manutenzione tecnica è necessario scollegare le TAPPARELLE dalla rete elettrica ed assicurarsi, che non siano possibili avviamenti non autorizzati.

Il produttore consiglia:

- per la massima efficienza dei pannelli solari delle TAPPARELLE, sulla superficie dei pannelli solari non ci devono essere segni di sporcizia (polvere, sporcizia delle foglie, piume, pietricine, ghiaccio (in inverno) e di altri oggetti estranei).
- incaricare alla manutenzione ed alla riparazione delle TAPPARELLE i specialisti qualificati delle aziende incaricate, aventi le licenze necessarie (richiedere i contatti dal vostro distributore);
- per prevenire i disfunzionamenti è auspicabile eseguire periodicamente (1 volta all'anno) la manutenzione tecnica delle TAPPARELLE in presenza dei specialisti.

17. MOTIVI DEI POSSIBILI GUASTI E POSSIBILI SOLUZIONI

AVVERTENZE! Se viene rilevato un malfunzionamento delle TAPPARELLE (insoliti rumori, odori oppure altri fattori, che richiamano l'attenzione) interrompete immediatamente l'utilizzo delle TAPPARELLE e rivolgetevi presso il rivenditore e/o il produttore.

È VIETATO!

- In assenza di autorizzazione regolare, riparare, reinstallare oppure apportare le modifiche alla costruzione del prodotto.
- Ostacolare il movimento delle lamelle (alzamento/abbassamento, cambio dell'angolazione dell'inclinazione) con le mani, oggetti esterni.
- Utilizzare le TAPPARELLE in presenza di segni evidenti di danni ai cavi di alimentazione oppure dei dispositivi di controllo (interruttori, telecomandi di controllo ed altro)

ATTENZIONE:

- Durante l'estate, in presenza di alte temperature dell'aria, il motto ininterrotto delle lamelle (per 4-5 minuti) può causare il surriscaldamento della mottrice elettrica, di conseguenza si azionerà il relè termico di protezione incorporato. In questo caso la mottrice elettrica sarà bloccata fino al raffreddamento alla temperatura d'esercizio. Per favore, attendete un poco di tempo (orientativamente 15 minuti) e le TAPPARELLE riprenderanno il funzionamento automaticamente.
- In inverno durante il congelamento delle TAPPARELLE si raccomanda di sospendere l'utilizzo, ai fini di ripulire dal ghiaccio le lamelle, le guide laterali ed il meccanismo.
- Nel caso di Black Out della rete elettrica l'unità di controllo delle TAPPARELLE si spegnerà. Dopo il ripristino dell'alimentazione la centralina avvierà automaticamente il funzionamento delle TAPPARELLE, utilizzando gli ultimi parametri programmati.

18. OBBLIGHI DI GARANZIA

18.1 Il periodo di garanzia delle TAPPARELLE è di 24 mesi dalla data della vendita del prodotto, la quale è indicata nella Ricevuta di Garanzia. In assenza dell'annotazione con la data della vendita del prodotto, il conto alla rovescia del periodo di garanzia - si calcola dalla data di produzione.

18.2 Il produttore garantisce la funzionalità e le caratteristiche tecniche delle TAPPARELLE, qualora tutte le condizioni sul trasporto, sulla conservazione, sul montaggio e sull'utilizzo indicate in questo manuale, siano state rispettate.

AVVERTENZE! Negli obblighi di garanzia del produttore non rientrano:

- la batteria, anche se è complementare alla configurazione delle TAPPARELLE;
- il software installato nelle TAPPARELLE, anche se il software è venduto insieme al prodotto, oppure incorporato nel prodotto stesso, o anche qualora rientrasse nel kit di consegna;
- creazione delle copie di riserva dell'software e degli altri dati, che possono essere utilizzati durante il lavoro delle TAPPARELLE. Inoltre il ripristino e la reinstallazione dei programmi indicati e dei dati viene eseguita dall'utente a sua discrezione

ATTENZIONE: il produttore non è responsabile di qualsiasi danno o/e perdita, che:

- possono derivare dalla probabilità di perdita e/o mutazione del software e dei dati sopraindicati.
- può causare l'utilizzo delle applicazioni mobili impiegate per la gestione delle TAPPARELLE.

18.3 Qualora nella durata del termine di garanzia sorge la necessità nell'assistenza di garanzia delle TAPPARELLE (viene rilevato un difetto), il Consumatore è tenuto a rivolgersi a support@solargaps.com oppure nella sezione Assistenza dell'applicazione.

OSSERVAZIONE:

- Inizialmente il consumatore ottiene le raccomandazioni e la consulenza da parte del produttore ai fini del soluzione del problema.
- Nel caso della validità del reclamo sul prodotto, il rivenditore esegue tutti i lavori, legati all'eliminazione dei difetti gratuitamente, cioè a spese del Produttore (in caso di necessità del servizio dello specialista presso il Consumatore, i costi dei materiali e delle parti sono comprese).
- Le spese, legate allo smontaggio, montaggio ed il trasporto del prodotto difettoso nel periodo previsto della garanzia non vengono riscalate al Consumatore.
- Nel caso delle pretese immotivate le spese di diagnosi e perizia vengono pagate dal Consumatore.

Annotazioni: i dettagli e/o le parti modificate diventano di proprietà del Consumatore, e le parti difettose – passano in possesso del produttore per le successive azioni:

- analisi dei difetti trovati (insieme ai fornitori delle componenti);
- la progettazione e l'attuazione di misure a scopo di evitare le carenze future;
- altri lavori per il miglioramento del prodotto.

ATTENZIONE: i reclami riguardanti la qualità delle TAPPARELLE, vengono accettate per la revisione e per l'assistenza di garanzia, a seguente condizioni:

- assenza dei danni meccanici del prodotto;
- delineare una dichiarazione arbitraria indicando:
 - l'essenza della richiesta (una breve descrizione del difetto);
 - data dell'avvenimento e le circostanze, in cui è stato scoperto il difetto;
 - se è possibile, allegare al modulo, le foto oppure il video, il quale illustrerà il difetto;
 - i dati del consumatore-acquirente, la residenza ed i numeri telefonici per il contatto;
- i dati sull'esecutore del montaggio (installazione) del prodotto, la residenza ed i numeri telefonici per il contatto dello stesso;
- la corretta e chiara compilazione della Ricevuta di Garanzia (Allegato 1 di questo manuale), con l'indicazione del modello e del numero di serie del prodotto, data della vendita dello stesso, con la firma ed il timbro del rivenditore e la firma dell'acquirente;
- la disponibilità dell'originale del documento, che conferma l'acquisizione del prodotto (fattura, scontrino).

Annotazioni:

- Qualora nella Ricevuta di Garanzia non è indicata la data della vendita, il conto alla rovescia del periodo di garanzia si calcola dalla data di produzione.
- Le informazioni devono essere indirizzate a **support@solargaps.com**

- Il centro di supporto ha il diritto di rifiutare l'assistenza o la manutenzione in base alla Ricevuta di Garanzia, se non saranno presentati i documenti sopraindicati.

ATTENZIONE: La garanzia per le TAPPARELLE non è compresa nei seguenti casi:

- danni al prodotto dovuti a forza maggiore (disastri naturali, incendi, alluvioni, terremoti, scariche elettrostatiche, ostilità militari ecc.);
- installazione e/o connessione scorretta del prodotto;
- tentativi e/o tracce di lavori di riparazione, eseguiti da persone non autorizzate;
- apportazione di modifiche, regolazioni strutturali e/o schematiche non autorizzate dal produttore, reinstallazione o riciclaggio (modernizzazione) del prodotto;
- danni meccanici e le loro conseguenze;
- sovraccarico delle TAPPARELLE, a causa di errata determinazione della tensione e/o della potenza dei dispositivi consumatori dell'energia generata dal prodotto;
- guasto del prodotto dovuto alla sua connessione alla rete elettrica, le cui caratteristiche non sono conformi alle istruzioni fornite in questo manuale;
- guasto del prodotto a causa delle azioni o dell'inattività del Consumatore e/o di altre persone;
- danni al prodotto causati dai corpi estranei, animali o insetti, liquidi, pietre o mattoni, detriti, altre particelle solide;
- violazione delle regole d'utilizzo, indicate in questo documento.

ATTENZIONE: il Produttore non è responsabile in nessun caso:

- di qualsiasi tipo di danni, particolari, casuali oppure diretti, di qualsiasi caratteristica, compresa la perdita del guadagno o dell'introito, del danneggiamento dei beni, delle pretese contro l'acquirente da parte di terzi, anche se il produttore è stato informato della possibilità di tali danni;
- dei possibili danni, direttamente o indirettamente apportati dal prodotto alle persone, animali, beni, se questi si sono verificati a causa dell'inadempimento alle regole o alle condizioni di installazione e/o utilizzo delle TAPPARELLE, azioni intenzionali o negligenti del consumatore, o dei terzi.

ANNOTAZIONE: Questa garanzia non limita in nessun modo i diritti legali del Consumatore, previsti dalla legislazione vigente.

- Al termine del periodo di garanzia, il Produttore può assicurare l'assistenza tecnica post-garanzia a spese del Consumatore. A tal fine il Consumatore è tenuto a rivolgersi presso il rappresentante del Produttore nella propria regione, per la stipula del contratto.

Ricevuta di Garanzia

Ricevuta di Garanzia N° _____
Modello del prodotto _____
Data di produzione _____
Produttore _____

ATTENZIONE!

Durante l'acquisizione richiedete il controllo delle funzionalità.
Controllate la completezza e la correttezza della compilazione della ricevuta di garanzia.

I campi segnati con *, devono essere obbligatoriamente compilati.

INFORMAZIONI RIGUARDANTI IL VENDITORE

Venditore _____
Indirizzo e telefono _____
Data della vendita* _____
Documento di transazione* _____
Cognome, nome, della _____
persona incaricata dal venditore _____
Firma* _____
Data* _____

P.T.

PRANA ITALIA SRL
Italia, Roma (RM)
Via Lidia 3a, 00179
Tel. +39 0645491219
E-Mail: info@prana24.com

EC Declaration of Conformity

STANA DoC.021.2018 Dated «10» September 2018

The following products have been tested by us with the listed standards and found in compliance with European Parliament and of the Council of the European Union Low Voltage Directive 2014/35/EU, Electromagnetic Compatibility Directive 2014/30/EU.

Manufacturer name: Limited liability company SolarGaps

Manufacturer address: Magnitogorska str., 1A letter 2,
Kyiv, Ukraine, 02606

Product: Smart Solar blinds

Brand: TM SolarGaps

Type/model: SGV1C80-6-W-(WxH)(color)(QM)
SGV1C80-10-W-(WxH)(color)(QM)
SGV1C80-20-W-(WxH)(color)(QM)
SGV1C80-6-R-(WxH)(color)(QM)
SGV1C80-10-R-(WxH)(color)(QM)
SGV1C80-20-R-(WxH)(color)(QM)

Applied standards: EN 60335-1:2012; EN 60335-2-97:2006; EN 61000-3-2:2014; EN 61000-3-3:2013; EN 55014-1:2006; EN 55014-2:1997

The statement is based on a single evaluation of one sample of above mentioned products. It does not imply an assessment of the whole production and does not permit the use of the Test lab's logo.

The manufacturer should ensure that all products in series production are in conformity with the product sample detailed in this report. Technical report and documentation are at the applicant's disposal.

Responsibility for product safety and compliance with the requirements of the Directives: European Parliament and of the Council of the European Union Low Voltage Directive 2014/35/EU, Electromagnetic Compatibility Directive 2014/30/EU and harmonized standards are issued under the sole responsibility of the manufacturer.



The declaration is valid until the introduction of modifications of the technical parameters of the products and production process.

Other relevant directives have to be observed.

Test report: № L464-2/08-18 dated "30" August 2018

Issued Date: "10" September 2018

Name of authorised representative:

D. Nechepurenko

STANA (stana-certification.eu)

Loccumer Straße 55, 30519 Hannover, Germany

EU VAT number: DE316050721

Tel.: +49 511 87457693 Fax: +49 511 87457692

office@stana-certification.eu

STANA
CERTIFICATION



1. Unique identification code of the product-type:
**SGV1C80-6-W-(WxH)(color)(QM); SGV1C80-10-W-(WxH)(color)(QM); SGV1C80-20-W-(WxH)(color)(QM);
 SGV1C80-6-R-(WxH)(color)(QM); SGV1C80-10-R-(WxH)(color)(QM); SGV1C80-20-R-(WxH)(color)(QM)**
2. Type, batch or serial number or any other element allowing identification of the construction product as required under Article 11(4):

Smart Solar blinds
3. Intended use or uses of the construction product, in accordance with the applicable harmonized technical specification, as foreseen by the manufacturer:

External use in buildings and other construction works
4. Name, registered trade name or registered trade mark and contact address of the manufacturer as required under Article 11(5):

**Limited liability company SolarGaps
 str. Magnitogorska, 1A letter 2, Kyiv, Ukraine, 02606
 TM SolarGaps
 Tel.: +38 067 333 82 33
 e-mail: hello@solargaps.com**
5. Where applicable, name and contact address of the authorized representative whose mandate covers the tasks specified in Article 12(2):

**STANA (stana-certification.eu)
 Loccumer Straße 55, 30519 Hannover, Germany
 EU VAT number: DE316050721
 Tel.: +49 511 87457693 Fax: +49 511 87457692
 e-mail: office@stana-certification.eu**
6. System or systems of assessment and verification of constancy of performance of the construction product as set out in CPR (305/2011/EU), Annex V:

System 4
7. Notified body: **Not applicable. Determination of product type and factory production control are held by the manufacturer.**
8. Declared performance:

Essential characteristics	Performance	Harmonized technical specification
Resistance to wind loads	Class 2	EN 13561
Total solar energy transmittance g_{tot}	0,11	

9. The performance of the product identified in points 1 and 2 is in conformity with the declared performance in point 8.

This declaration of performance is issued under the sole responsibility of the manufacturer identified in point 4.

Signed for and on behalf of the authorized representative by

Authorized representative: STANA
Name and function: Dmytro Nechepurenko, Inhaber
Place / Date: Hannover, Germany, 2018, 10 September

Signature / Stamp:

